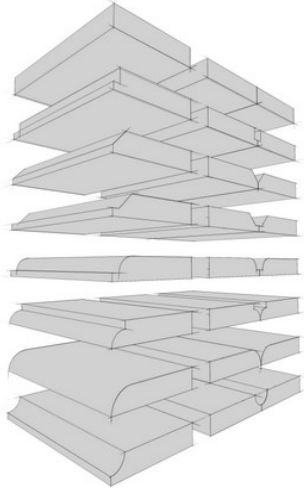
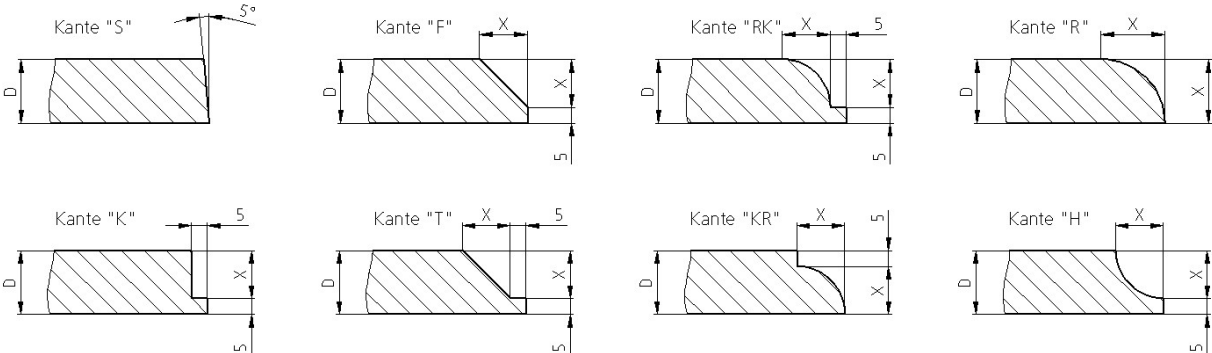

# Sto Architekturelement

Dekoratives Architekturelement aus Verofill-Granulat.

Dient zur optischen Aufwertung der Fassade und ist nicht statisch belastbar.

Bossen-Elemente Typ diverse	H/B/T: Verschiedene Typen
	
	

Hinweis: Dieses Detail ist ein Planungsvorschlag. Anwendbarkeit und Vollständigkeit sind vom Verarbeiter / Kunden im jeweiligen Bauvorhaben eigenverantwortlich zu prüfen. Dieses Detail ersetzt in keinem Fall die erforderliche Werk,- Detail- und Montageplanung. Die Abstimmung der Forderungen des Bauherrn oder der jeweiligen Baurechtsbehörde zur Fassadenkonstruktion bleibt in der alleinigen Verantwortung des Verarbeiters/Kunden. Alle Maße sind bauseits zu prüfen und festzulegen

**Zentrale** Sto Ges.m.b.H, Richtstraße 47, A 9500 Villach, Telefon 04242 33133, Telefax 04242 34347  
**Infocenter** Telefon 04242 33133-9124, Telefax 04242 34347, info@sto.at, www.sto.at

# Sto Architekturelement

Dekoratives Architekturelement aus Verofill-Granulat.

Dient zur optischen Aufwertung der Fassade und ist nicht statisch belastbar.

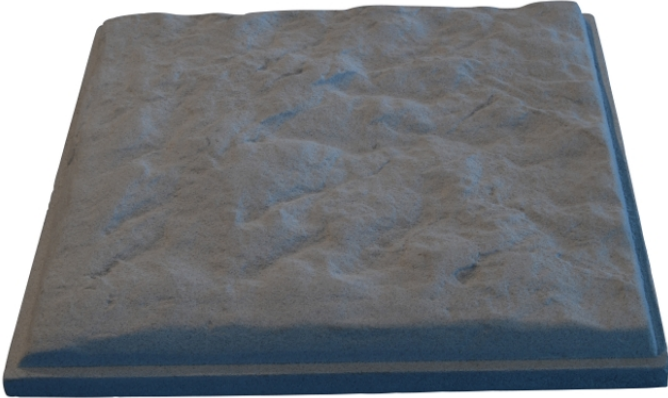
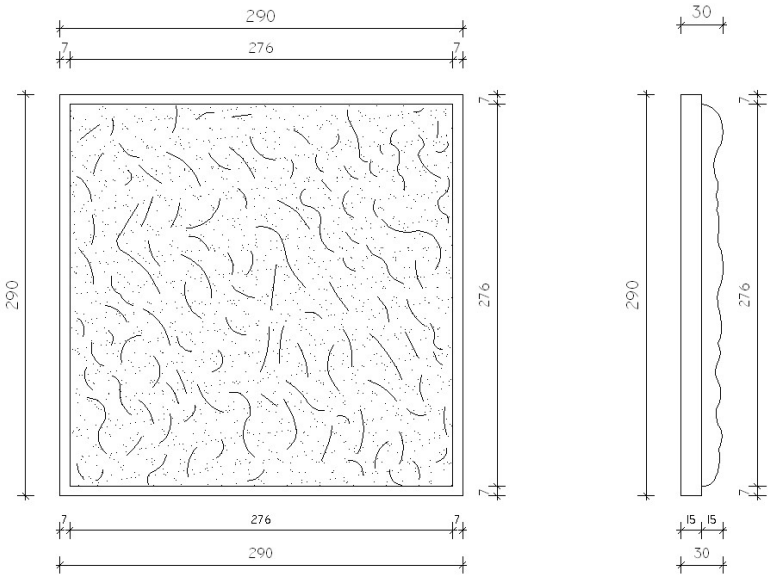
<b>Bossen-Elemente Typ ZE-BOS-001</b>	<b>H/B/T: 290x290x30mm</b> <b>Gewicht: 1,3kg/Stk</b>
	Bosse in Bruchsteindekor. Speziell verwendet für Gebäudeecken.  Art.Nr. 03799-003
	

Hinweis: Dieses Detail ist ein Planungsvorschlag. Anwendbarkeit und Vollständigkeit sind vom Verarbeiter / Kunden im jeweiligen Bauvorhaben eigenverantwortlich zu prüfen. Dieses Detail ersetzt in keinem Fall die erforderliche Werk,- Detail- und Montageplanung. Die Abstimmung der Forderungen des Bauherrn oder der jeweiligen Baurechtsbehörde zur Fassadenkonstruktion bleibt in der alleinigen Verantwortung des Verarbeiters/Kunden. Alle Maße sind bauseits zu prüfen und festzulegen

**Zentrale** Sto Ges.m.b.H, Richtstraße 47, A 9500 Villach, Telefon 04242 33133, Telefax 04242 34347  
**Infocenter** Telefon 04242 33133-9124, Telefax 04242 34347, info@sto.at, www.sto.at

# Sto Architekturelement

Dekoratives Architekturelement aus Verofill-Granulat.

Dient zur optischen Aufwertung der Fassade und ist nicht statisch belastbar.

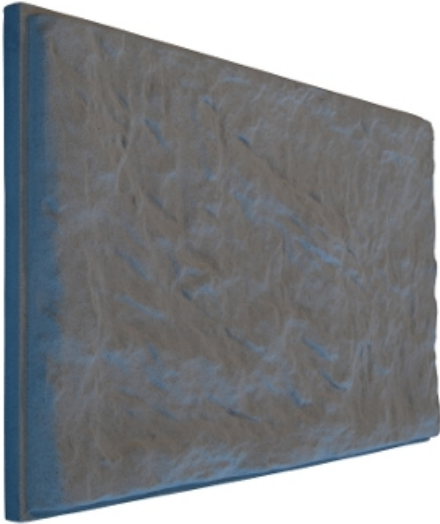
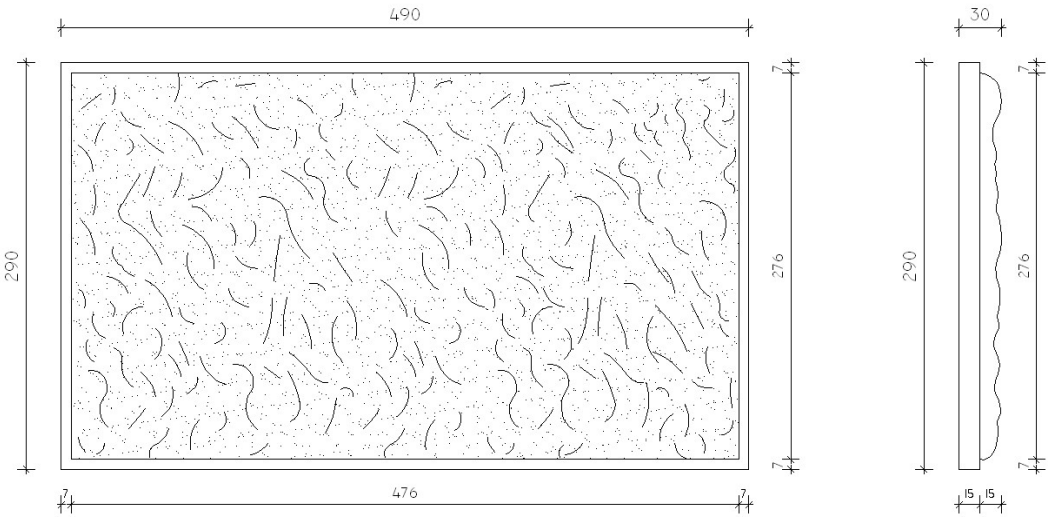
<b>Bossen-Elemente Typ ZE-BOS-002</b>	<b>H/B/T: 290x490x30mm</b> <b>Gewicht: 1,9kg/Stk</b>
	Bosse in Bruchsteindekor. Speziell verwendet für Gebäudeecken.  Art.Nr. 03799-003
	

Hinweis: Dieses Detail ist ein Planungsvorschlag. Anwendbarkeit und Vollständigkeit sind vom Verarbeiter / Kunden im jeweiligen Bauvorhaben eigenverantwortlich zu prüfen. Dieses Detail ersetzt in keinem Fall die erforderliche Werk,- Detail- und Montageplanung. Die Abstimmung der Forderungen des Bauherrn oder der jeweiligen Baurechtsbehörde zur Fassadenkonstruktion bleibt in der alleinigen Verantwortung des Verarbeiters/Kunden. Alle Maße sind bauseits zu prüfen und festzulegen

**Zentrale** Sto Ges.m.b.H, Richtstraße 47, A 9500 Villach, Telefon 04242 33133, Telefax 04242 34347  
**Infocenter** Telefon 04242 33133-9124, Telefax 04242 34347, info@sto.at, www.sto.at

# Sto Architekturelement

Dekoratives Architekturelement aus Verofill-Granulat.

Dient zur optischen Aufwertung der Fassade und ist nicht statisch belastbar.

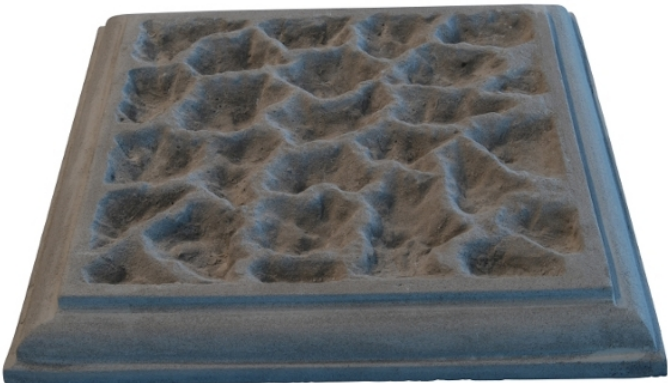
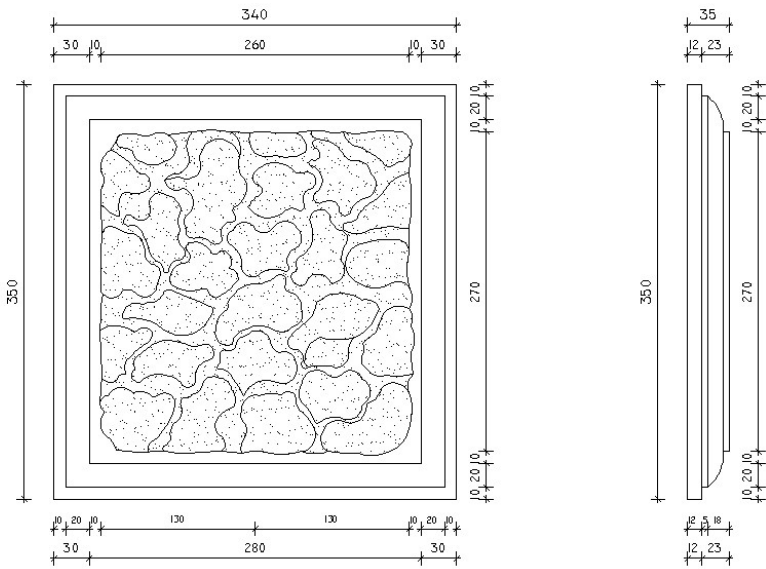
<b>Bossen-Elemente Typ ZE-BOS-003</b>	<b>H/B/T: 350x340x35mm</b> <b>Gewicht: 2,1kg/Stk</b>
	Bosse in Wabendekor. Speziell verwendet für Gebäudedecken.  Art.Nr. 03799-003
 <p>The technical drawing includes the following dimensions:</p> <ul style="list-style-type: none"> <li><b>Top View:</b> Overall width 340mm (30mm border, 260mm inner, 30mm border), overall height 350mm (10mm border, 270mm inner, 10mm border). The inner 260x270mm area contains a honeycomb pattern with individual cells approximately 130x130mm.</li> <li><b>Side View:</b> Overall height 350mm, inner height 270mm, and a thickness of 35mm.</li> </ul>	

Hinweis: Dieses Detail ist ein Planungsvorschlag. Anwendbarkeit und Vollständigkeit sind vom Verarbeiter / Kunden im jeweiligen Bauvorhaben eigenverantwortlich zu prüfen. Dieses Detail ersetzt in keinem Fall die erforderliche Werk,- Detail- und Montageplanung. Die Abstimmung der Forderungen des Bauherrn oder der jeweiligen Baurechtsbehörde zur Fassadenkonstruktion bleibt in der alleinigen Verantwortung des Verarbeiters/Kunden. Alle Maße sind bauseits zu prüfen und festzulegen

**Zentrale** Sto Ges.m.b.H, Richtstraße 47, A 9500 Villach, Telefon 04242 33133, Telefax 04242 34347  
**Infocenter** Telefon 04242 33133-9124, Telefax 04242 34347, info@sto.at, www.sto.at

# Sto Architekturelement

Dekoratives Architekturelement aus Verofill-Granulat.

Dient zur optischen Aufwertung der Fassade und ist nicht statisch belastbar.

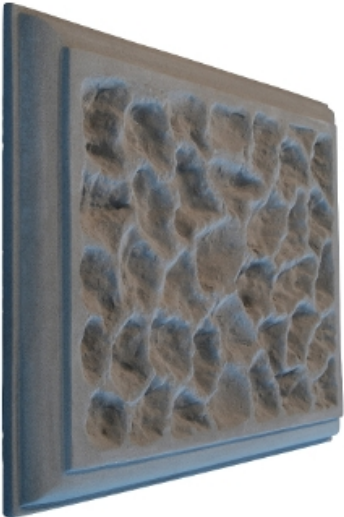
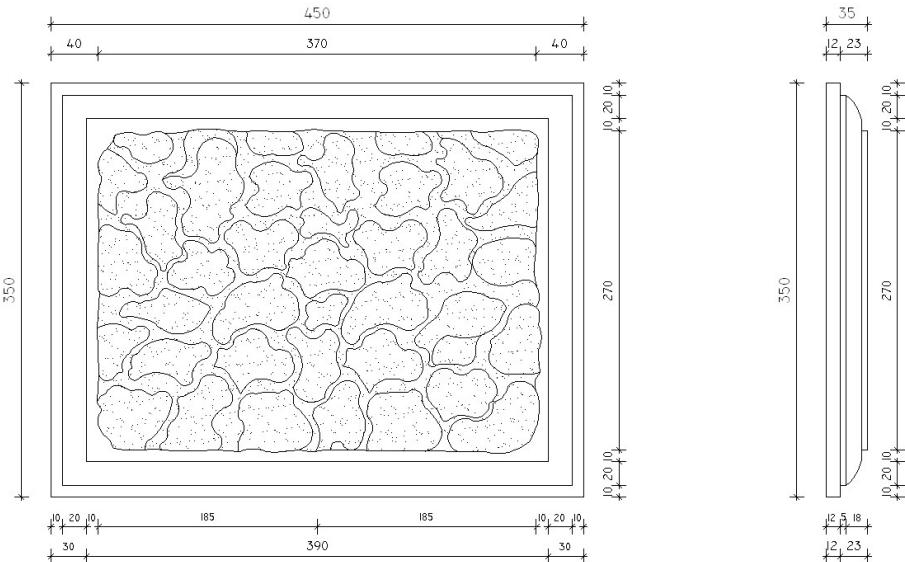
<b>Bossen-Elemente Typ ZE-BOS-004</b>	<b>H/B/T: 350x450x35mm</b> <b>Gewicht: 2,8kg/Stk</b>
	Bosse in Wabendekor. Speziell verwendet für Gebäudedecken.  Art.Nr. 03799-003
 <p>Technical drawing showing dimensions for the Bossen-Elemente Typ ZE-BOS-004. The top view shows a square panel with a total width of 450 mm and a total height of 350 mm. The central decorative area is 370 mm wide and 270 mm high. The side view shows a thickness of 35 mm. Other dimensions include 40 mm for the outer frame, 10, 20, and 10 mm for the inner frame, 185 mm for the central decorative area, 390 mm for the inner frame, 12, 5, and 18 mm for the side profile, and 12, 23 mm for the side profile details.</p>	

Hinweis: Dieses Detail ist ein Planungsvorschlag. Anwendbarkeit und Vollständigkeit sind vom Verarbeiter / Kunden im jeweiligen Bauvorhaben eigenverantwortlich zu prüfen. Dieses Detail ersetzt in keinem Fall die erforderliche Werk,- Detail- und Montageplanung. Die Abstimmung der Forderungen des Bauherrn oder der jeweiligen Baurechtsbehörde zur Fassadenkonstruktion bleibt in der alleinigen Verantwortung des Verarbeiters/Kunden. Alle Maße sind bauseits zu prüfen und festzulegen

**Zentrale** Sto Ges.m.b.H, Richtstraße 47, A 9500 Villach, Telefon 04242 33133, Telefax 04242 34347  
**Infocenter** Telefon 04242 33133-9124, Telefax 04242 34347, info@sto.at, www.sto.at

# Sto Architekturelement

Dekoratives Architekturelement aus Verofill-Granulat.

Dient zur optischen Aufwertung der Fassade und ist nicht statisch belastbar.

<b>Bossen-Elemente Typ ZE-BOS-005</b>	<b>H/B/T: 210x460x30mm</b> <b>Gewicht: 1,4kg/Stk</b>
	Bosse mit Klinkerdekor. Speziell verwendet für kleinere Flächen.  Art.Nr. 03799-003

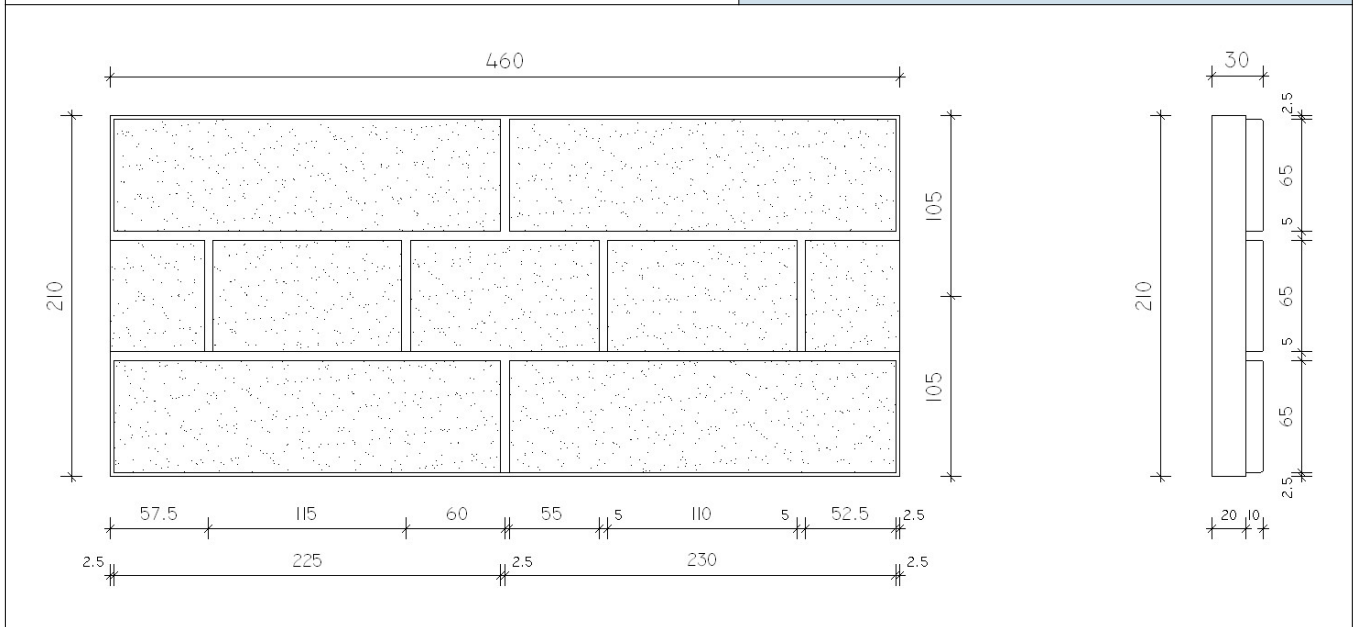

Hinweis: Dieses Detail ist ein Planungsvorschlag. Anwendbarkeit und Vollständigkeit sind vom Verarbeiter / Kunden im jeweiligen Bauvorhaben eigenverantwortlich zu prüfen. Dieses Detail ersetzt in keinem Fall die erforderliche Werk,- Detail- und Montageplanung. Die Abstimmung der Forderungen des Bauherrn oder der jeweiligen Baurechtsbehörde zur Fassadenkonstruktion bleibt in der alleinigen Verantwortung des Verarbeiters/Kunden. Alle Maße sind bauseits zu prüfen und festzulegen

**Zentrale** Sto Ges.m.b.H, Richtstraße 47, A 9500 Villach, Telefon 04242 33133, Telefax 04242 34347  
**Infocenter** Telefon 04242 33133-9124, Telefax 04242 34347, info@sto.at, www.sto.at

# Sto Architekturelement

Dekoratives Architekturelement aus Verofill-Granulat.

Dient zur optischen Aufwertung der Fassade und ist nicht statisch belastbar.

<b>Bossen-Elemente Typ ZE-BOS-006</b>	<b>H/B/T: 22x800x1200mm</b> <b>Gewicht: 10,5kg/Stk</b>
	Bossenelement mit Holzstruktur-Oberfläche  Art.Nr. 03799-003
	

Hinweis: Dieses Detail ist ein Planungsvorschlag. Anwendbarkeit und Vollständigkeit sind vom Verarbeiter / Kunden im jeweiligen Bauvorhaben eigenverantwortlich zu prüfen. Dieses Detail ersetzt in keinem Fall die erforderliche Werk,- Detail- und Montageplanung. Die Abstimmung der Forderungen des Bauherrn oder der jeweiligen Baurechtsbehörde zur Fassadenkonstruktion bleibt in der alleinigen Verantwortung des Verarbeiters/Kunden. Alle Maße sind bauseits zu prüfen und festzulegen

**Zentrale** Sto Ges.m.b.H, Richtstraße 47, A 9500 Villach, Telefon 04242 33133, Telefax 04242 34347  
**Infocenter** Telefon 04242 33133-9124, Telefax 04242 34347, info@sto.at, www.sto.at

# Sto Architekturelement

Dekoratives Architekturelement aus Verofill-Granulat.

Dient zur optischen Aufwertung der Fassade und ist nicht statisch belastbar.

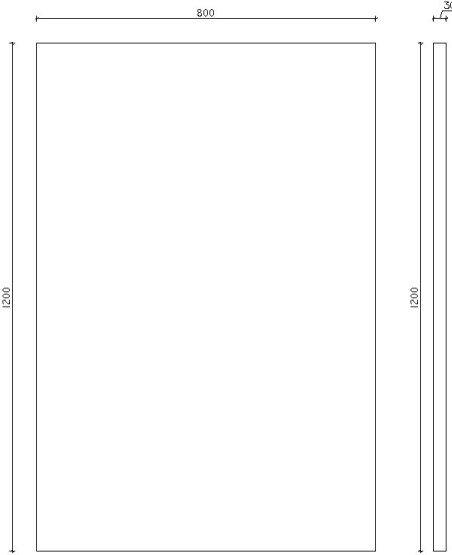
<b>Bossen-Elemente Typ ZE-BOS-007</b>	<b>H/B/T: 30x800x1200mm</b> <b>Gewicht: 12,2kg/Stk</b>
	Bossenelement mit Bambusstruktur-Oberfläche  Art.Nr. 03799-003
	

Hinweis: Dieses Detail ist ein Planungsvorschlag. Anwendbarkeit und Vollständigkeit sind vom Verarbeiter / Kunden im jeweiligen Bauvorhaben eigenverantwortlich zu prüfen. Dieses Detail ersetzt in keinem Fall die erforderliche Werk,- Detail- und Montageplanung. Die Abstimmung der Forderungen des Bauherrn oder der jeweiligen Baurechtsbehörde zur Fassadenkonstruktion bleibt in der alleinigen Verantwortung des Verarbeiters/Kunden. Alle Maße sind bauseits zu prüfen und festzulegen

**Zentrale** Sto Ges.m.b.H, Richtstraße 47, A 9500 Villach, Telefon 04242 33133, Telefax 04242 34347  
**Infocenter** Telefon 04242 33133-9124, Telefax 04242 34347, info@sto.at, www.sto.at



# Sto Architekturelement

Dekoratives Architekturelement aus Verofill-Granulat.

Dient zur optischen Aufwertung der Fassade und ist nicht statisch belastbar.

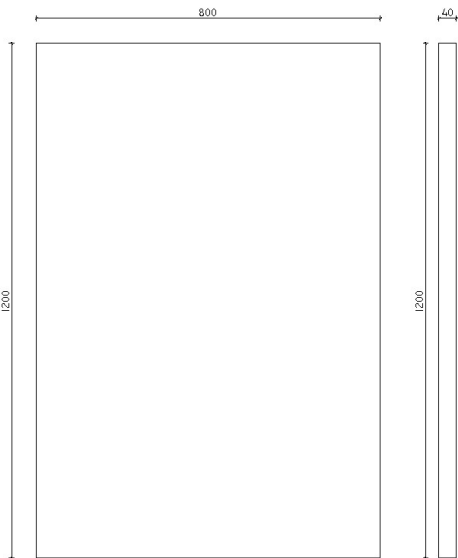
<b>Bossen-Elemente Typ ZE-BOS-008</b>	<b>H/B/T: 40x800x1200mm</b> <b>Gewicht: 14,2kg/Stk</b>
	Bossenelement mit Wellenstruktur-Oberfläche  Art.Nr. 03799-003
	

Hinweis: Dieses Detail ist ein Planungsvorschlag. Anwendbarkeit und Vollständigkeit sind vom Verarbeiter / Kunden im jeweiligen Bauvorhaben eigenverantwortlich zu prüfen. Dieses Detail ersetzt in keinem Fall die erforderliche Werk,- Detail- und Montageplanung. Die Abstimmung der Forderungen des Bauherrn oder der jeweiligen Baurechtsbehörde zur Fassadenkonstruktion bleibt in der alleinigen Verantwortung des Verarbeiters/Kunden. Alle Maße sind bauseits zu prüfen und festzulegen

**Zentrale** Sto Ges.m.b.H, Richtstraße 47, A 9500 Villach, Telefon 04242 33133, Telefax 04242 34347  
**Infocenter** Telefon 04242 33133-9124, Telefax 04242 34347, info@sto.at, www.sto.at

# Sto Architekturelement

Dekoratives Architekturelement aus Verofill-Granulat.

Dient zur optischen Aufwertung der Fassade und ist nicht statisch belastbar.

<b>Bossen-Elemente Typ ZE-BOS-009</b>	<b>H/B/T: 50x800x1200mm</b> <b>Gewicht: 19,1kg/Stk</b>
	Bossenelement mit Vorhangstruktur-Oberfläche  Art.Nr. 03799-003
	

Hinweis: Dieses Detail ist ein Planungsvorschlag. Anwendbarkeit und Vollständigkeit sind vom Verarbeiter / Kunden im jeweiligen Bauvorhaben eigenverantwortlich zu prüfen. Dieses Detail ersetzt in keinem Fall die erforderliche Werk,- Detail- und Montageplanung. Die Abstimmung der Forderungen des Bauherrn oder der jeweiligen Baurechtsbehörde zur Fassadenkonstruktion bleibt in der alleinigen Verantwortung des Verarbeiters/Kunden. Alle Maße sind bauseits zu prüfen und festzulegen

**Zentrale** Sto Ges.m.b.H, Richtstraße 47, A 9500 Villach, Telefon 04242 33133, Telefax 04242 34347  
**Infocenter** Telefon 04242 33133-9124, Telefax 04242 34347, info@sto.at, www.sto.at

# Sto Architekturelement

Dekoratives Architekturelement aus Verofill-Granulat.

Dient zur optischen Aufwertung der Fassade und ist nicht statisch belastbar.

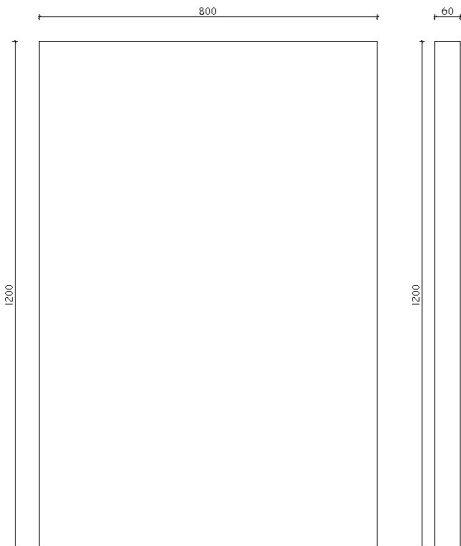
<b>Bossen-Elemente Typ ZE-BOS-010</b>	<b>H/B/T: 60x800x1200mm</b> <b>Gewicht: 20kg/Stk</b>
	Bossenelement mit versetzter Strukturoberfläche  Art.Nr. 03799-003
	

Hinweis: Dieses Detail ist ein Planungsvorschlag. Anwendbarkeit und Vollständigkeit sind vom Verarbeiter / Kunden im jeweiligen Bauvorhaben eigenverantwortlich zu prüfen. Dieses Detail ersetzt in keinem Fall die erforderliche Werk,- Detail- und Montageplanung. Die Abstimmung der Forderungen des Bauherrn oder der jeweiligen Baurechtsbehörde zur Fassadenkonstruktion bleibt in der alleinigen Verantwortung des Verarbeiters/Kunden. Alle Maße sind bauseits zu prüfen und festzulegen

**Zentrale** Sto Ges.m.b.H, Richtstraße 47, A 9500 Villach, Telefon 04242 33133, Telefax 04242 34347  
**Infocenter** Telefon 04242 33133-9124, Telefax 04242 34347, info@sto.at, www.sto.at

# Sto Architekturelement

Dekoratives Architekturelement aus Verofill-Granulat.

Dient zur optischen Aufwertung der Fassade und ist nicht statisch belastbar.

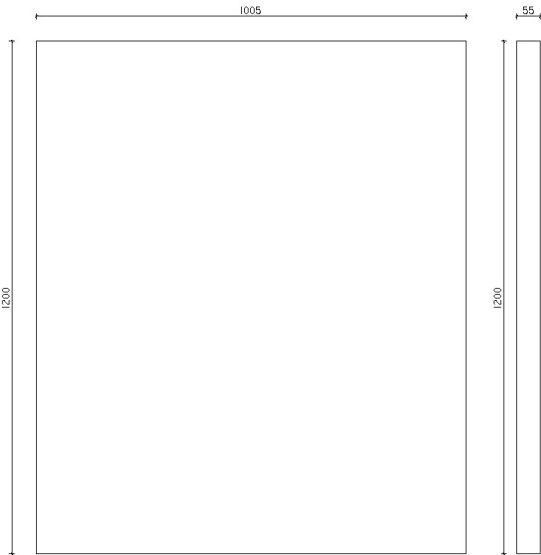
<b>Bossen-Elemente Typ ZE-BOS-011</b>	<b>H/B/T: 55x1005x1200mm</b> <b>Gewicht: 15,8kg/Stk</b>
	Bossenelement mit Fantasie-Oberflächenstruktur  Art.Nr. 03799-003
	

Hinweis: Dieses Detail ist ein Planungsvorschlag. Anwendbarkeit und Vollständigkeit sind vom Verarbeiter / Kunden im jeweiligen Bauvorhaben eigenverantwortlich zu prüfen. Dieses Detail ersetzt in keinem Fall die erforderliche Werk,- Detail- und Montageplanung. Die Abstimmung der Forderungen des Bauherrn oder der jeweiligen Baurechtsbehörde zur Fassadenkonstruktion bleibt in der alleinigen Verantwortung des Verarbeiters/Kunden. Alle Maße sind bauseits zu prüfen und festzulegen

**Zentrale** Sto Ges.m.b.H, Richtstraße 47, A 9500 Villach, Telefon 04242 33133, Telefax 04242 34347  
**Infocenter** Telefon 04242 33133-9124, Telefax 04242 34347, info@sto.at, www.sto.at

# Sto Architekturelement

Dekoratives Architekturelement aus Verofill-Granulat.

Dient zur optischen Aufwertung der Fassade und ist nicht statisch belastbar.

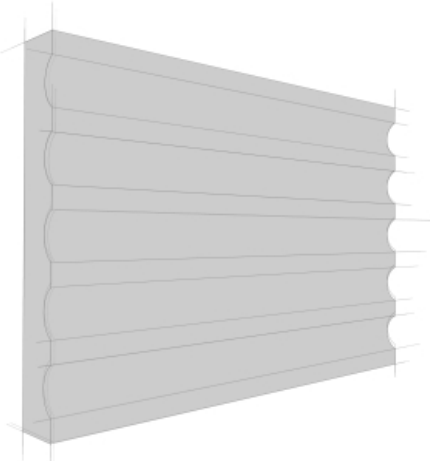
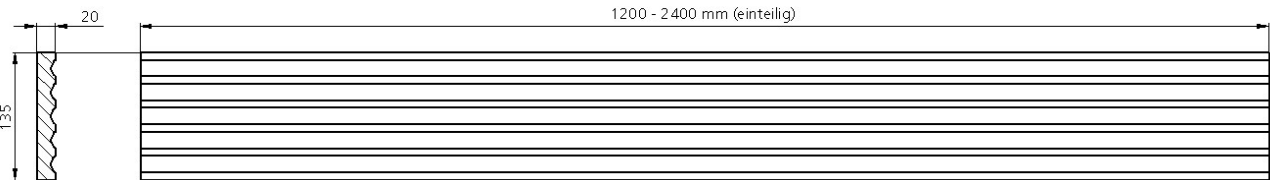
<b>Lisene Typ P-5000-101</b>	<b>H/B/T: H x 135 x 20mm</b>
	<p>Breite 135mm, Dicke 20mm</p> <p>Max. Höhe H (einteilig): 2400mm Größere Höhen mehrteilig.</p> <p>Art.Nr. 03899-001</p>
<div style="text-align: center;"> <p>P-5000-101</p> <p>1200 - 2400 mm (einteilig)</p>  </div>	

Hinweis: Dieses Detail ist ein Planungsvorschlag. Anwendbarkeit und Vollständigkeit sind vom Verarbeiter / Kunden im jeweiligen Bauvorhaben eigenverantwortlich zu prüfen. Dieses Detail ersetzt in keinem Fall die erforderliche Werk,- Detail- und Montageplanung. Die Abstimmung der Forderungen des Bauherrn oder der jeweiligen Baurechtsbehörde zur Fassadenkonstruktion bleibt in der alleinigen Verantwortung des Verarbeiters/Kunden. Alle Maße sind bauseits zu prüfen und festzulegen

**Zentrale** Sto Ges.m.b.H, Richtstraße 47, A 9500 Villach, Telefon 04242 33133, Telefax 04242 34347  
**Infocenter** Telefon 04242 33133-9124, Telefax 04242 34347, info@sto.at, www.sto.at

# Sto Architekturelement

Dekoratives Architekturelement aus Verofill-Granulat.

Dient zur optischen Aufwertung der Fassade und ist nicht statisch belastbar.

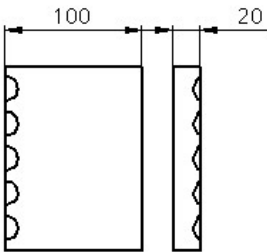
<b>Lisenenabschluß Typ P-5000-102</b>	<b>H/B/T: 100x135x20mm</b>
	Lisenenabschluß, passend zu P-5000-101 Breite 135mm, Dicke 20mm Höhe 100mm Art.Nr. 03899-001
<div style="text-align: center;"> <p>P-5000-102</p>  </div>	

Hinweis: Dieses Detail ist ein Planungsvorschlag. Anwendbarkeit und Vollständigkeit sind vom Verarbeiter / Kunden im jeweiligen Bauvorhaben eigenverantwortlich zu prüfen. Dieses Detail ersetzt in keinem Fall die erforderliche Werk,- Detail- und Montageplanung. Die Abstimmung der Forderungen des Bauherrn oder der jeweiligen Baurechtsbehörde zur Fassadenkonstruktion bleibt in der alleinigen Verantwortung des Verarbeiters/Kunden. Alle Maße sind bauseits zu prüfen und festzulegen

**Zentrale** Sto Ges.m.b.H, Richtstraße 47, A 9500 Villach, Telefon 04242 33133, Telefax 04242 34347  
**Infocenter** Telefon 04242 33133-9124, Telefax 04242 34347, info@sto.at, www.sto.at

# Sto Architekturelement

Dekoratives Architekturelement aus Verofill-Granulat.

Dient zur optischen Aufwertung der Fassade und ist nicht statisch belastbar.

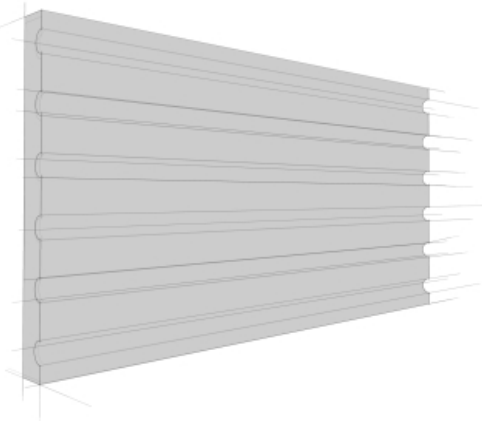
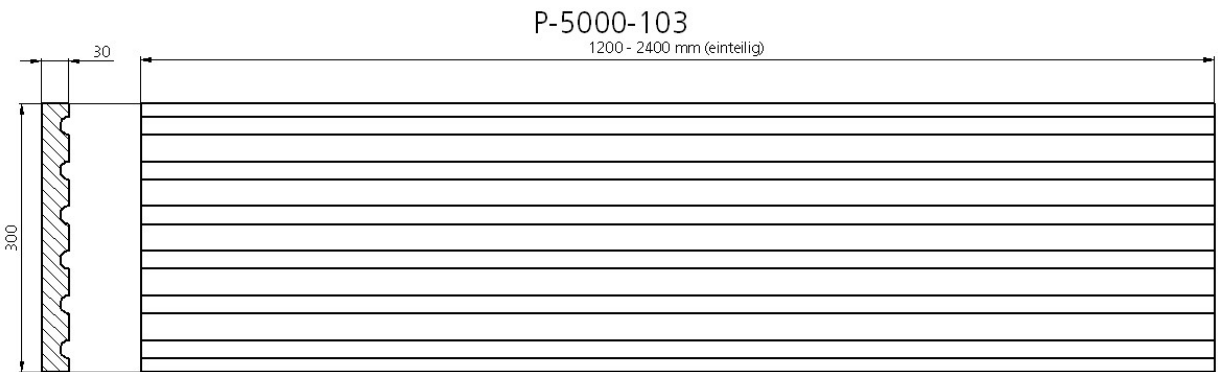
<b>Lisene Typ P-5000-103</b>	<b>H/B/T: H x 300 x 30mm</b>
	<p>Breite 300mm, Dicke 30mm</p> <p>Max. Höhe H (einteilig): 2400mm Größere Höhen mehrteilig.</p> <p>Art.Nr. 03899-001</p>
	

Hinweis: Dieses Detail ist ein Planungsvorschlag. Anwendbarkeit und Vollständigkeit sind vom Verarbeiter / Kunden im jeweiligen Bauvorhaben eigenverantwortlich zu prüfen. Dieses Detail ersetzt in keinem Fall die erforderliche Werk,- Detail- und Montageplanung. Die Abstimmung der Forderungen des Bauherrn oder der jeweiligen Baurechtsbehörde zur Fassadenkonstruktion bleibt in der alleinigen Verantwortung des Verarbeiters/Kunden. Alle Maße sind bauseits zu prüfen und festzulegen

**Zentrale** Sto Ges.m.b.H, Richtstraße 47, A 9500 Villach, Telefon 04242 33133, Telefax 04242 34347  
**Infocenter** Telefon 04242 33133-9124, Telefax 04242 34347, info@sto.at, www.sto.at

# Sto Architekturelement

Dekoratives Architekturelement aus Verofill-Granulat.

Dient zur optischen Aufwertung der Fassade und ist nicht statisch belastbar.

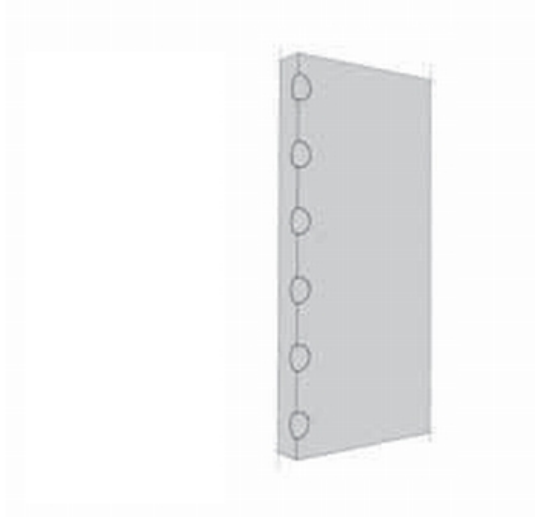
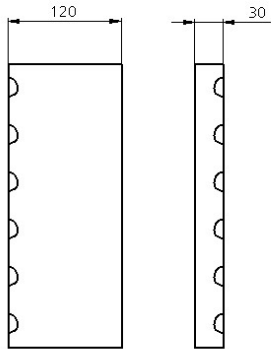
<b>Lisenenabschluß Typ P-5000-104</b>	<b>H/B/T: 300x120x30mm</b>
	Lisenenabschluß, passend zu P-5000-103 Breite 300mm, Dicke 30mm Höhe 120mm Art.Nr. 03899-001
<div style="text-align: center;"> <p>P-5000-104</p>  </div>	

Hinweis: Dieses Detail ist ein Planungsvorschlag. Anwendbarkeit und Vollständigkeit sind vom Verarbeiter / Kunden im jeweiligen Bauvorhaben eigenverantwortlich zu prüfen. Dieses Detail ersetzt in keinem Fall die erforderliche Werk,- Detail- und Montageplanung. Die Abstimmung der Forderungen des Bauherrn oder der jeweiligen Baurechtsbehörde zur Fassadenkonstruktion bleibt in der alleinigen Verantwortung des Verarbeiters/Kunden. Alle Maße sind bauseits zu prüfen und festzulegen

**Zentrale** Sto Ges.m.b.H, Richtstraße 47, A 9500 Villach, Telefon 04242 33133, Telefax 04242 34347  
**Infocenter** Telefon 04242 33133-9124, Telefax 04242 34347, info@sto.at, www.sto.at



# Sto Architekturelement

Dekoratives Architekturelement aus Verofill-Granulat.

Dient zur optischen Aufwertung der Fassade und ist nicht statisch belastbar.

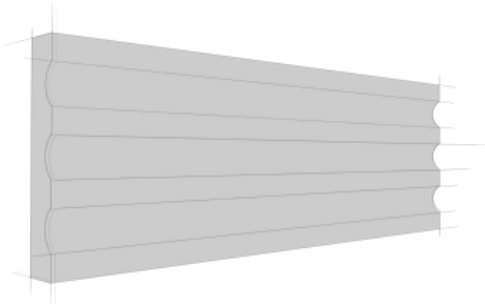
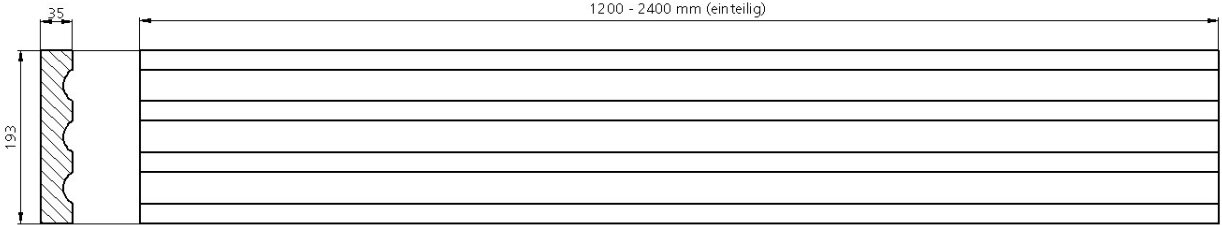
<b>Lisene Typ P-5000-105</b>	<b>H/B/T: H x 193 x 35mm</b>
	<p>Breite 193mm, Dicke 35mm</p> <p>Max. Höhe H (einteilig): 2400mm Größere Höhen mehrteilig.</p> <p>Art.Nr. 03899-001</p>
<div style="text-align: center;"> <p>P-5000-105</p> <p>1200 - 2400 mm (einteilig)</p>  </div>	

Hinweis: Dieses Detail ist ein Planungsvorschlag. Anwendbarkeit und Vollständigkeit sind vom Verarbeiter / Kunden im jeweiligen Bauvorhaben eigenverantwortlich zu prüfen. Dieses Detail ersetzt in keinem Fall die erforderliche Werk,- Detail- und Montageplanung. Die Abstimmung der Forderungen des Bauherrn oder der jeweiligen Baurechtsbehörde zur Fassadenkonstruktion bleibt in der alleinigen Verantwortung des Verarbeiters/Kunden. Alle Maße sind bauseits zu prüfen und festzulegen

**Zentrale** Sto Ges.m.b.H, Richtstraße 47, A 9500 Villach, Telefon 04242 33133, Telefax 04242 34347  
**Infocenter** Telefon 04242 33133-9124, Telefax 04242 34347, info@sto.at, www.sto.at

## Sto Architekturelement

Dekoratives Architekturelement aus Verofill-Granulat.

Dient zur optischen Aufwertung der Fassade und ist nicht statisch belastbar.

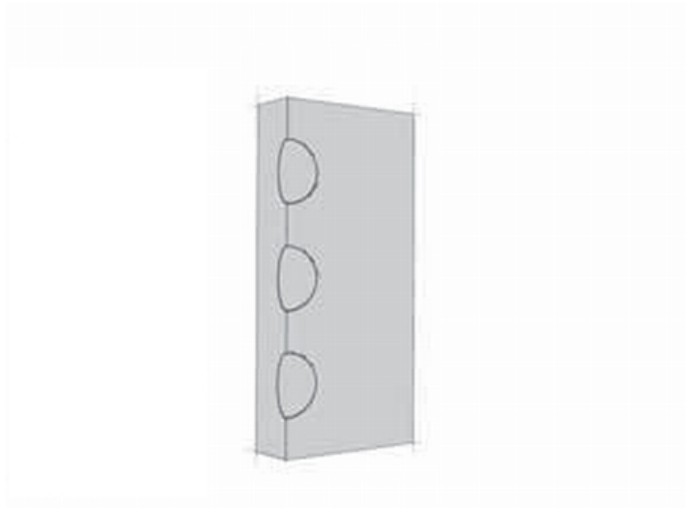
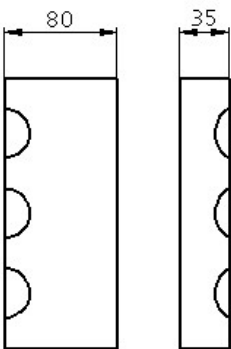
<b>Lisenenabschluß Typ P-5000-106</b>	<b>H/B/T: 80x193x35mm</b>
	Lisenenabschluß, passend zu P-5000-105 Breite 193mm, Dicke 35mm Höhe 80mm Art.Nr. 03899-001
<div style="text-align: center;"> <p>P-5000-106</p>  </div>	

Hinweis: Dieses Detail ist ein Planungsvorschlag. Anwendbarkeit und Vollständigkeit sind vom Verarbeiter / Kunden im jeweiligen Bauvorhaben eigenverantwortlich zu prüfen. Dieses Detail ersetzt in keinem Fall die erforderliche Werk,- Detail- und Montageplanung. Die Abstimmung der Forderungen des Bauherrn oder der jeweiligen Baurechtsbehörde zur Fassadenkonstruktion bleibt in der alleinigen Verantwortung des Verarbeiters/Kunden. Alle Maße sind bauseits zu prüfen und festzulegen

**Zentrale** Sto Ges.m.b.H, Richtstraße 47, A 9500 Villach, Telefon 04242 33133, Telefax 04242 34347  
**Infocenter** Telefon 04242 33133-9124, Telefax 04242 34347, info@sto.at, www.sto.at

# Sto Architekturelement

Dekoratives Architekturelement aus Verofill-Granulat.

Dient zur optischen Aufwertung der Fassade und ist nicht statisch belastbar.

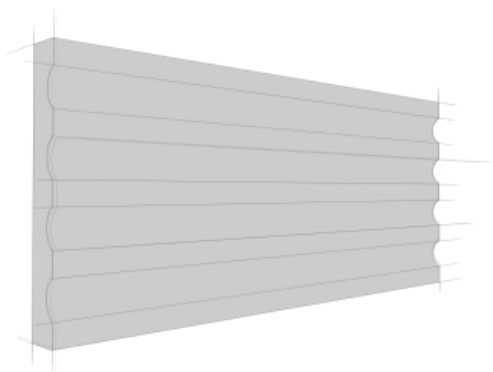
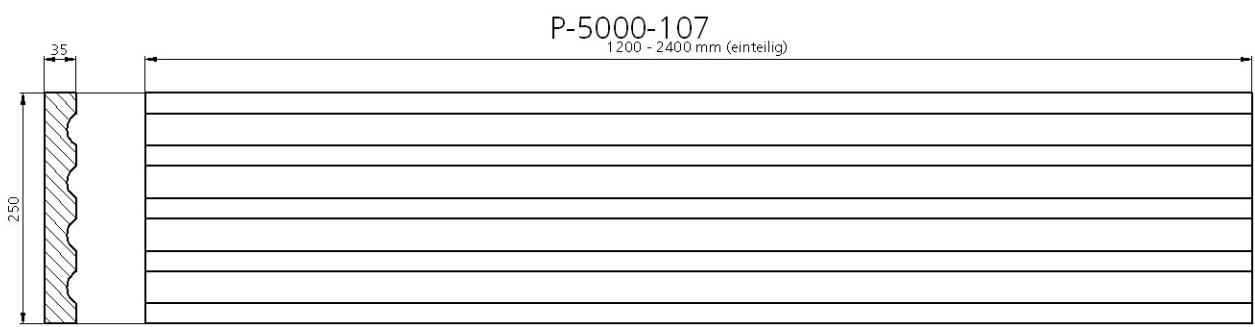
<b>Lisene Typ P-5000-107</b>	<b>H/B/T: H x 250 x 35mm</b>
	<p>Breite 250mm, Dicke 35mm</p> <p>Max. Höhe H (einteilig): 2400mm Größere Höhen mehrteilig.</p> <p>Art.Nr. 03899-001</p>
<div style="text-align: center;"> <p>P-5000-107 1200 - 2400 mm (einteilig)</p>  </div>	

Hinweis: Dieses Detail ist ein Planungsvorschlag. Anwendbarkeit und Vollständigkeit sind vom Verarbeiter / Kunden im jeweiligen Bauvorhaben eigenverantwortlich zu prüfen. Dieses Detail ersetzt in keinem Fall die erforderliche Werk,- Detail- und Montageplanung. Die Abstimmung der Forderungen des Bauherrn oder der jeweiligen Baurechtsbehörde zur Fassadenkonstruktion bleibt in der alleinigen Verantwortung des Verarbeiters/Kunden. Alle Maße sind bauseits zu prüfen und festzulegen

**Zentrale** Sto Ges.m.b.H, Richtstraße 47, A 9500 Villach, Telefon 04242 33133, Telefax 04242 34347  
**Infocenter** Telefon 04242 33133-9124, Telefax 04242 34347, info@sto.at, www.sto.at

# Sto Architekturelement

Dekoratives Architekturelement aus Verofill-Granulat.

Dient zur optischen Aufwertung der Fassade und ist nicht statisch belastbar.

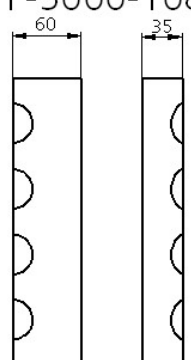
<b>Lisenenabschluß Typ P-5000-108</b>	<b>H/B/T: 60x250x36mm</b>
	<p>Lisenenabschluß, passend zu P-5000-107</p> <p>Breite 250mm, Dicke 35mm</p> <p>Höhe 60mm</p> <p>Art.Nr. 03899-001</p>
<div style="text-align: center;"> <p>P-5000-108</p>  </div>	

Hinweis: Dieses Detail ist ein Planungsvorschlag. Anwendbarkeit und Vollständigkeit sind vom Verarbeiter / Kunden im jeweiligen Bauvorhaben eigenverantwortlich zu prüfen. Dieses Detail ersetzt in keinem Fall die erforderliche Werk,- Detail- und Montageplanung. Die Abstimmung der Forderungen des Bauherrn oder der jeweiligen Baurechtsbehörde zur Fassadenkonstruktion bleibt in der alleinigen Verantwortung des Verarbeiters/Kunden. Alle Maße sind bauseits zu prüfen und festzulegen

**Zentrale** Sto Ges.m.b.H, Richtstraße 47, A 9500 Villach, Telefon 04242 33133, Telefax 04242 34347  
**Infocenter** Telefon 04242 33133-9124, Telefax 04242 34347, info@sto.at, www.sto.at

# Sto Architekturelement

Dekoratives Architekturelement aus Verofill-Granulat.

Dient zur optischen Aufwertung der Fassade und ist nicht statisch belastbar.

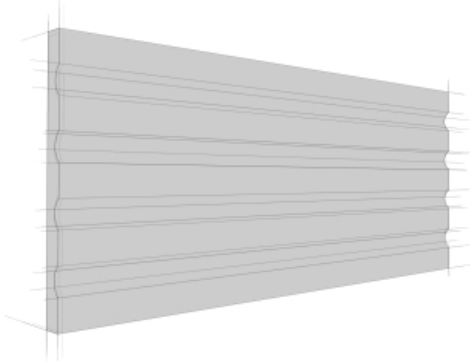
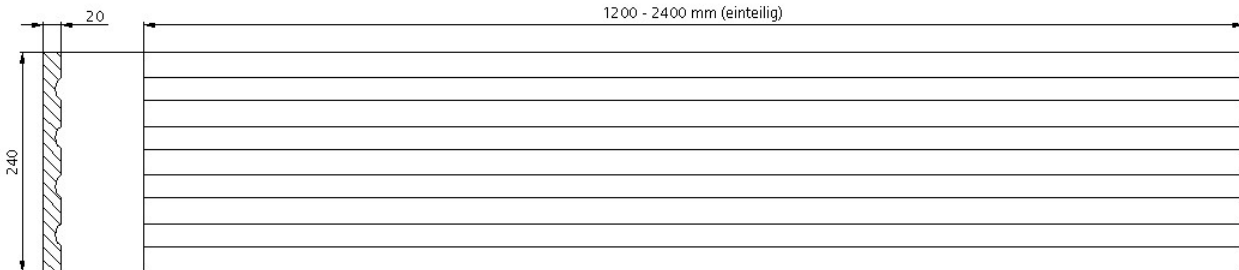
<b>Lisene Typ P-5000-109</b>	<b>H/B/T: H x 240 x 20mm</b>
	<p>Breite 240mm, Dicke 20mm</p> <p>Max. Höhe H (einteilig): 2400mm Größere Höhen mehrteilig.</p> <p>Art.Nr. 03899-001</p>
<div style="text-align: center;"> <p><b>P-5000-109</b></p> <p>1200 - 2400 mm (einteilig)</p> </div> 	

Hinweis: Dieses Detail ist ein Planungsvorschlag. Anwendbarkeit und Vollständigkeit sind vom Verarbeiter / Kunden im jeweiligen Bauvorhaben eigenverantwortlich zu prüfen. Dieses Detail ersetzt in keinem Fall die erforderliche Werk,- Detail- und Montageplanung. Die Abstimmung der Forderungen des Bauherrn oder der jeweiligen Baurechtsbehörde zur Fassadenkonstruktion bleibt in der alleinigen Verantwortung des Verarbeiters/Kunden. Alle Maße sind bauseits zu prüfen und festzulegen

**Zentrale** Sto Ges.m.b.H, Richtstraße 47, A 9500 Villach, Telefon 04242 33133, Telefax 04242 34347  
**Infocenter** Telefon 04242 33133-9124, Telefax 04242 34347, info@sto.at, www.sto.at

Rev.-Nr. 01/010109

# Sto Architekturelement

Dekoratives Architekturelement aus Verofill-Granulat.

Dient zur optischen Aufwertung der Fassade und ist nicht statisch belastbar.

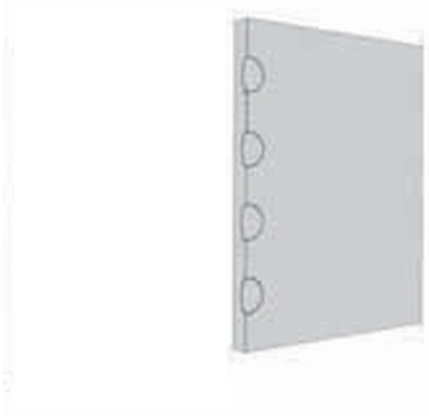
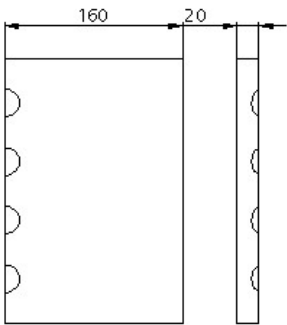
<b>Lisenenabschluß Typ P-5000-110</b>	<b>H/B/T: 160x240x20mm</b>
	Lisenenabschluß, passend zu P-5000-109 Breite 240mm, Dicke 20mm Höhe 160mm Art.Nr. 03899-001
<div style="text-align: center;"> <p><b>P-5000-110</b></p>  </div>	

Hinweis: Dieses Detail ist ein Planungsvorschlag. Anwendbarkeit und Vollständigkeit sind vom Verarbeiter / Kunden im jeweiligen Bauvorhaben eigenverantwortlich zu prüfen. Dieses Detail ersetzt in keinem Fall die erforderliche Werk,- Detail- und Montageplanung. Die Abstimmung der Forderungen des Bauherrn oder der jeweiligen Baurechtsbehörde zur Fassadenkonstruktion bleibt in der alleinigen Verantwortung des Verarbeiters/Kunden. Alle Maße sind bauseits zu prüfen und festzulegen

**Zentrale** Sto Ges.m.b.H, Richtstraße 47, A 9500 Villach, Telefon 04242 33133, Telefax 04242 34347  
**Infocenter** Telefon 04242 33133-9124, Telefax 04242 34347, info@sto.at, www.sto.at

Rev.-Nr. 01/010109

# Sto Architekturelement

Dekoratives Architekturelement aus Verofill-Granulat.

Dient zur optischen Aufwertung der Fassade und ist nicht statisch belastbar.

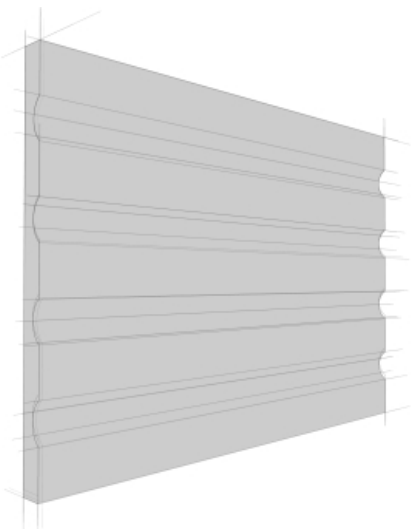
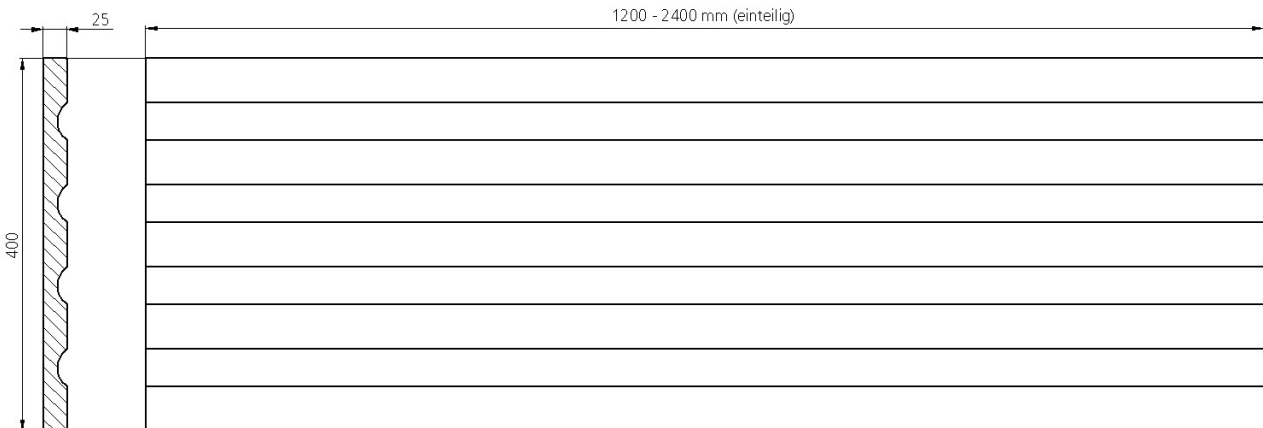
<b>Lisene Typ P-5000-111</b>	<b>H/B/T: H x 400 x 25mm</b>
	<p>Breite 400mm, Dicke 25mm</p> <p>Max. Höhe H (einteilig): 2400mm Größere Höhen mehrteilig.</p> <p>Art.Nr. 03899-001</p>
<div style="text-align: center;"> <p>P-5000-111</p> <p>1200 - 2400 mm (einteilig)</p> </div> 	

Hinweis: Dieses Detail ist ein Planungsvorschlag. Anwendbarkeit und Vollständigkeit sind vom Verarbeiter / Kunden im jeweiligen Bauvorhaben eigenverantwortlich zu prüfen. Dieses Detail ersetzt in keinem Fall die erforderliche Werk,- Detail- und Montageplanung. Die Abstimmung der Forderungen des Bauherrn oder der jeweiligen Baurechtsbehörde zur Fassadenkonstruktion bleibt in der alleinigen Verantwortung des Verarbeiters/Kunden. Alle Maße sind bauseits zu prüfen und festzulegen

**Zentrale** Sto Ges.m.b.H, Richtstraße 47, A 9500 Villach, Telefon 04242 33133, Telefax 04242 34347  
**Infocenter** Telefon 04242 33133-9124, Telefax 04242 34347, info@sto.at, www.sto.at

# Sto Architekturelement

Dekoratives Architekturelement aus Verofill-Granulat.

Dient zur optischen Aufwertung der Fassade und ist nicht statisch belastbar.

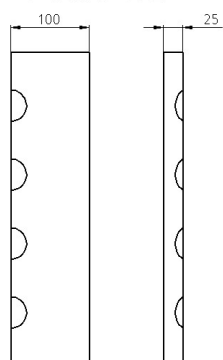
<b>Lisenenabschluß Typ P-5000-112</b>	<b>H/B/T: 100x400x25mm</b>
	Lisenenabschluß, passend zu P-5000-111 Breite 400mm, Dicke 25mm Höhe 100mm Art.Nr. 03899-001
<div style="text-align: center;"> <p>P-5000-112</p>  </div>	

Hinweis: Dieses Detail ist ein Planungsvorschlag. Anwendbarkeit und Vollständigkeit sind vom Verarbeiter / Kunden im jeweiligen Bauvorhaben eigenverantwortlich zu prüfen. Dieses Detail ersetzt in keinem Fall die erforderliche Werk,- Detail- und Montageplanung. Die Abstimmung der Forderungen des Bauherrn oder der jeweiligen Baurechtsbehörde zur Fassadenkonstruktion bleibt in der alleinigen Verantwortung des Verarbeiters/Kunden. Alle Maße sind bauseits zu prüfen und festzulegen

**Zentrale** Sto Ges.m.b.H, Richtstraße 47, A 9500 Villach, Telefon 04242 33133, Telefax 04242 34347  
**Infocenter** Telefon 04242 33133-9124, Telefax 04242 34347, info@sto.at, www.sto.at



# Sto Architekturelement

Dekoratives Architekturelement aus Verofill-Granulat.

Dient zur optischen Aufwertung der Fassade und ist nicht statisch belastbar.

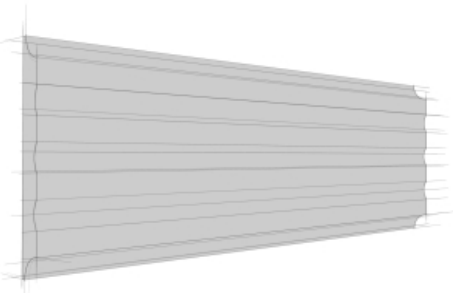
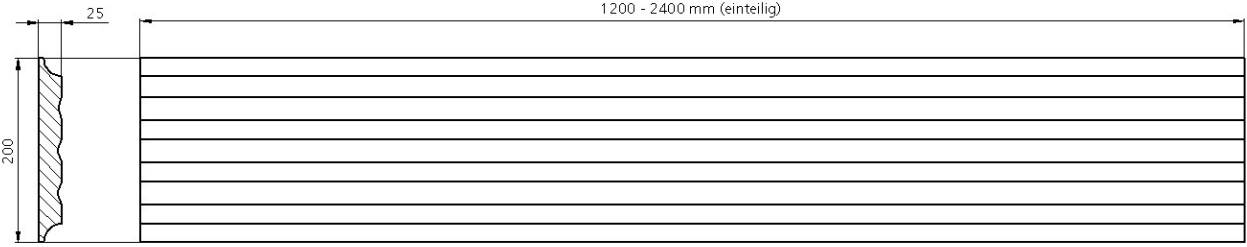
<b>Lisene Typ P-5000-113</b>	<b>H/B/T: H x 200 x 25mm</b>
	<p>Breite 200mm, Dicke 25mm</p> <p>Max. Höhe H (einteilig): 2400mm Größere Höhen mehrteilig.</p> <p>Art.Nr. 03899-001</p>
<div style="text-align: center;"> <p>P-5000-113 1200 - 2400 mm (einteilig)</p>  </div>	

Hinweis: Dieses Detail ist ein Planungsvorschlag. Anwendbarkeit und Vollständigkeit sind vom Verarbeiter / Kunden im jeweiligen Bauvorhaben eigenverantwortlich zu prüfen. Dieses Detail ersetzt in keinem Fall die erforderliche Werk,- Detail- und Montageplanung. Die Abstimmung der Forderungen des Bauherrn oder der jeweiligen Baurechtsbehörde zur Fassadenkonstruktion bleibt in der alleinigen Verantwortung des Verarbeiters/Kunden. Alle Maße sind bauseits zu prüfen und festzulegen

**Zentrale** Sto Ges.m.b.H, Richtstraße 47, A 9500 Villach, Telefon 04242 33133, Telefax 04242 34347  
**Infocenter** Telefon 04242 33133-9124, Telefax 04242 34347, info@sto.at, www.sto.at

## Sto Architekturelement

Dekoratives Architekturelement aus Verofill-Granulat.

Dient zur optischen Aufwertung der Fassade und ist nicht statisch belastbar.

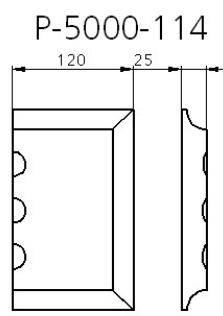
<b>Lisenenabschluß Typ P-5000-114</b>	<b>H/B/T: 100x200x25mm</b>
	<p>Lisenenabschluß, passend zu P-5000-113</p> <p>Breite 200mm, Dicke 25mm</p> <p>Höhe 100mm</p> <p>Art.Nr. 03899-001</p>
<div style="text-align: center;"> <p>P-5000-114</p>  </div>	

Hinweis: Dieses Detail ist ein Planungsvorschlag. Anwendbarkeit und Vollständigkeit sind vom Verarbeiter / Kunden im jeweiligen Bauvorhaben eigenverantwortlich zu prüfen. Dieses Detail ersetzt in keinem Fall die erforderliche Werk,- Detail- und Montageplanung. Die Abstimmung der Forderungen des Bauherrn oder der jeweiligen Baurechtsbehörde zur Fassadenkonstruktion bleibt in der alleinigen Verantwortung des Verarbeiters/Kunden. Alle Maße sind bauseits zu prüfen und festzulegen

**Zentrale** Sto Ges.m.b.H, Richtstraße 47, A 9500 Villach, Telefon 04242 33133, Telefax 04242 34347  
**Infocenter** Telefon 04242 33133-9124, Telefax 04242 34347, info@sto.at, www.sto.at

# Sto Architekturelement

Dekoratives Architekturelement aus Verofill-Granulat.

Dient zur optischen Aufwertung der Fassade und ist nicht statisch belastbar.

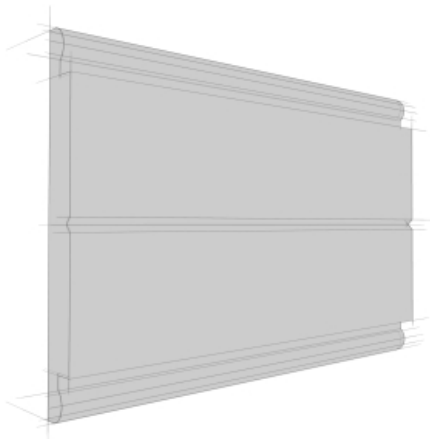
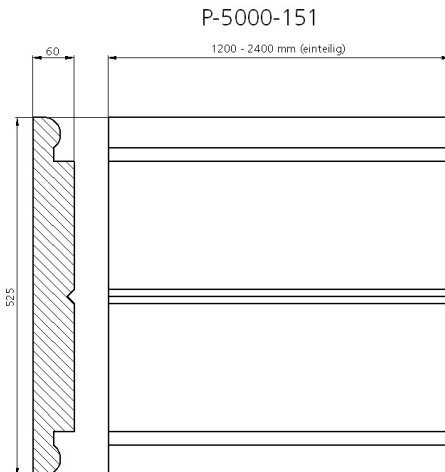
<b>Lisene Typ P-5000-151</b>	<b>H/B/T: H x 525 x 60mm</b>
	<p>Breite 525mm, Dicke 60mm</p> <p>Max. Höhe H (einteilig): 2400mm Größere Höhen mehrteilig.</p> <p>Art.Nr. 03899-001</p>
<div style="text-align: center;"> <p>P-5000-151</p>  </div>	

Hinweis: Dieses Detail ist ein Planungsvorschlag. Anwendbarkeit und Vollständigkeit sind vom Verarbeiter / Kunden im jeweiligen Bauvorhaben eigenverantwortlich zu prüfen. Dieses Detail ersetzt in keinem Fall die erforderliche Werk,- Detail- und Montageplanung. Die Abstimmung der Forderungen des Bauherrn oder der jeweiligen Baurechtsbehörde zur Fassadenkonstruktion bleibt in der alleinigen Verantwortung des Verarbeiters/Kunden. Alle Maße sind bauseits zu prüfen und festzulegen

**Zentrale** Sto Ges.m.b.H, Richtstraße 47, A 9500 Villach, Telefon 04242 33133, Telefax 04242 34347  
**Infocenter** Telefon 04242 33133-9124, Telefax 04242 34347, info@sto.at, www.sto.at