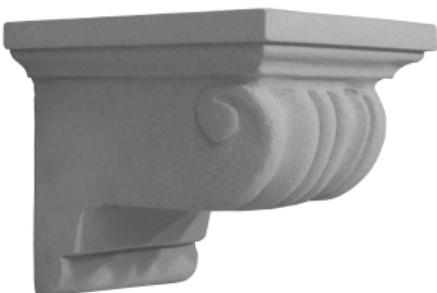
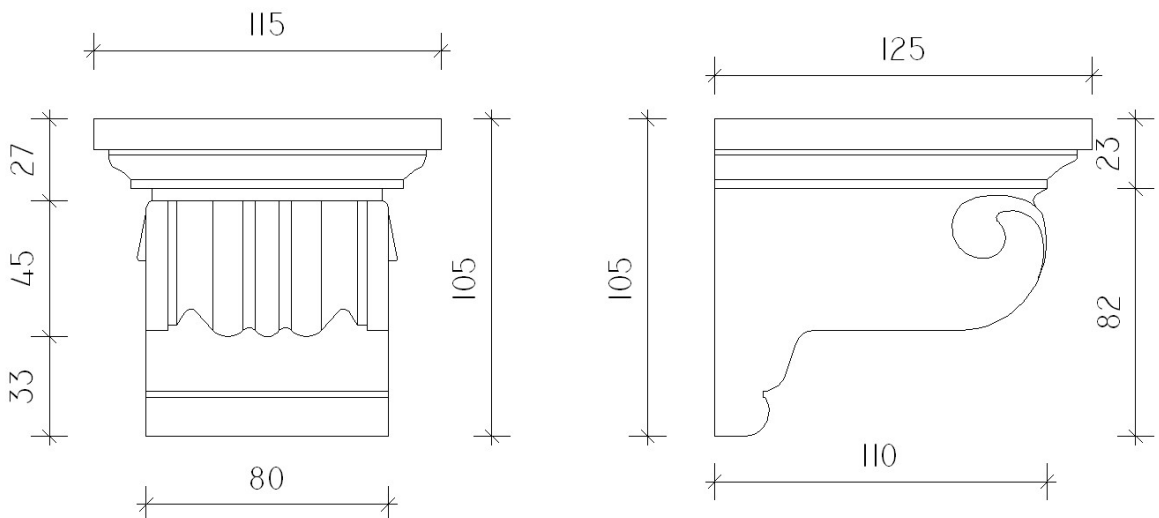

Sto Architekturelement

Dekoratives Architekturelement aus Verofill-Granulat.

Dient zur optischen Aufwertung der Fassade und ist nicht statisch belastbar.

Konsole Typ ZE-KON-001	H/B/T: 105x110x130mm Gewicht: 0,4kg/Stk
	<p>Zierkonsole im historischen Stil. Vorwiegend eingesetzt als Sohlbankstütze, unter Traufgesimsen oder unter Fensterbekrönungen.</p> <p>Art.Nr. 03799-003</p>
	

Hinweis: Dieses Detail ist ein Planungsvorschlag. Anwendbarkeit und Vollständigkeit sind vom Verarbeiter / Kunden im jeweiligen Bauvorhaben eigenverantwortlich zu prüfen. Dieses Detail ersetzt in keinem Fall die erforderliche Werk,- Detail- und Montageplanung. Die Abstimmung der Forderungen des Bauherrn oder der jeweiligen Baurechtsbehörde zur Fassadenkonstruktion bleibt in der alleinigen Verantwortung des Verarbeiters/Kunden. Alle Maße sind bauseits zu prüfen und festzulegen

Zentrale Sto Ges.m.b.H, Richtstraße 47, A 9500 Villach, Telefon 04242 33133, Telefax 04242 34347
Infocenter Telefon 04242 33133-9124, Telefax 04242 34347, info@sto.at, www.sto.at

Sto Architekturelement

Dekoratives Architekturelement aus Verofill-Granulat.

Dient zur optischen Aufwertung der Fassade und ist nicht statisch belastbar.

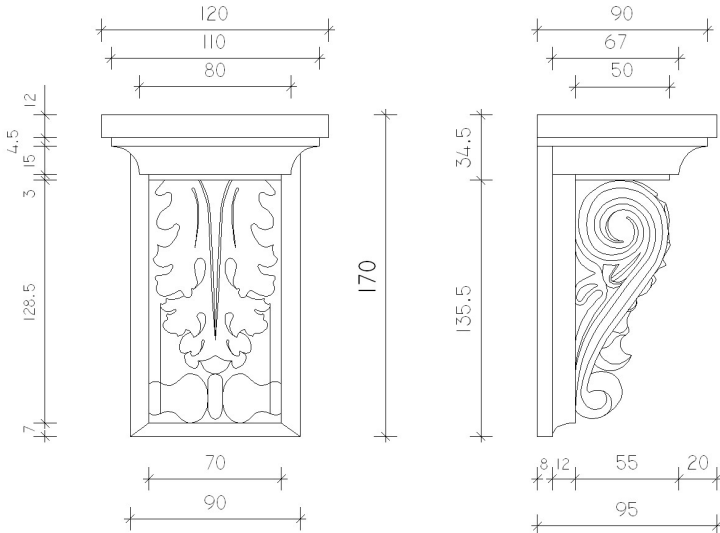
Konsole Typ ZE-KON-002	H/B/T: 180x120x100mm Gewicht: 0,4kg/Stk
	<p>Zierkonsole im historischen Stil. Vorwiegend eingesetzt als Sohlbankstütze, unter Traufgesimsen oder unter Fensterbekrönungen.</p> <p>Art.Nr. 03799-003</p>
	

Hinweis: Dieses Detail ist ein Planungsvorschlag. Anwendbarkeit und Vollständigkeit sind vom Verarbeiter / Kunden im jeweiligen Bauvorhaben eigenverantwortlich zu prüfen. Dieses Detail ersetzt in keinem Fall die erforderliche Werk,- Detail- und Montageplanung. Die Abstimmung der Forderungen des Bauherrn oder der jeweiligen Baurechtsbehörde zur Fassadenkonstruktion bleibt in der alleinigen Verantwortung des Verarbeiters/Kunden. Alle Maße sind bauseits zu prüfen und festzulegen

Zentrale Sto Ges.m.b.H, Richtstraße 47, A 9500 Villach, Telefon 04242 33133, Telefax 04242 34347
Infocenter Telefon 04242 33133-9124, Telefax 04242 34347, info@sto.at, www.sto.at

Sto Architekturelement

Dekoratives Architekturelement aus Verofill-Granulat.

Dient zur optischen Aufwertung der Fassade und ist nicht statisch belastbar.

Konsole Typ ZE-KON-003	H/B/T: 275x100x90mm Gewicht: 0,7kg/Stk
	<p>Zierkonsole im historischen Stil. Vorwiegend eingesetzt als Sohlbankstütze, unter Traufgesimsen oder unter Fensterbekrönungen.</p> <p>Art.Nr. 03799-003</p>
	

Hinweis: Dieses Detail ist ein Planungsvorschlag. Anwendbarkeit und Vollständigkeit sind vom Verarbeiter / Kunden im jeweiligen Bauvorhaben eigenverantwortlich zu prüfen. Dieses Detail ersetzt in keinem Fall die erforderliche Werk,- Detail- und Montageplanung. Die Abstimmung der Forderungen des Bauherrn oder der jeweiligen Baurechtsbehörde zur Fassadenkonstruktion bleibt in der alleinigen Verantwortung des Verarbeiters/Kunden. Alle Maße sind bauseits zu prüfen und festzulegen

Zentrale Sto Ges.m.b.H, Richtstraße 47, A 9500 Villach, Telefon 04242 33133, Telefax 04242 34347
Infocenter Telefon 04242 33133-9124, Telefax 04242 34347, info@sto.at, www.sto.at

Sto Architekturelement

Dekoratives Architekturelement aus Verofill-Granulat.

Dient zur optischen Aufwertung der Fassade und ist nicht statisch belastbar.

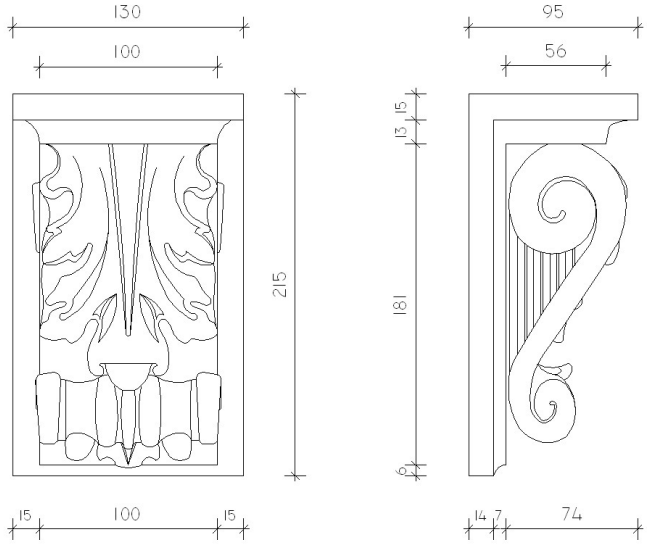
Konsole Typ ZE-KON-004	H/B/T: 220x140x100mm Gewicht: 0,8kg/Stk
	<p>Zierkonsole im historischen Stil. Vorwiegend eingesetzt als Sohlbankstütze, unter Traufgesimsen oder unter Fensterbekrönungen.</p> <p>Art.Nr. 03799-003</p>
	

Hinweis: Dieses Detail ist ein Planungsvorschlag. Anwendbarkeit und Vollständigkeit sind vom Verarbeiter / Kunden im jeweiligen Bauvorhaben eigenverantwortlich zu prüfen. Dieses Detail ersetzt in keinem Fall die erforderliche Werk,- Detail- und Montageplanung. Die Abstimmung der Forderungen des Bauherrn oder der jeweiligen Baurechtsbehörde zur Fassadenkonstruktion bleibt in der alleinigen Verantwortung des Verarbeiters/Kunden. Alle Maße sind bauseits zu prüfen und festzulegen

Zentrale Sto Ges.m.b.H, Richtstraße 47, A 9500 Villach, Telefon 04242 33133, Telefax 04242 34347
Infocenter Telefon 04242 33133-9124, Telefax 04242 34347, info@sto.at, www.sto.at

Sto Architekturelement

Dekoratives Architekturelement aus Verofill-Granulat.

Dient zur optischen Aufwertung der Fassade und ist nicht statisch belastbar.

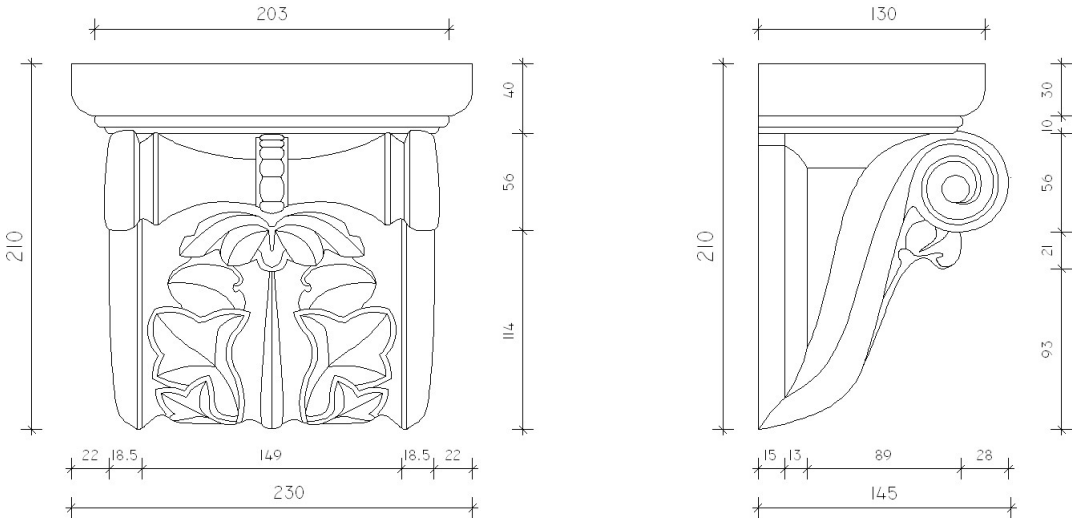
Konsole Typ ZE-KON-005	H/B/T: 210x230x145mm Gewicht: 1,9kg/Stk
	<p>Zierkonsole im historischen Stil. Vorwiegend eingesetzt als Sohlbankstütze, unter Traufgesimsen oder unter Fensterbekrönungen.</p> <p>Mit unregelmäßiger Oberfläche - nach antikem Originalmuster gefertigt!</p> <p>Art.Nr. 03799-003</p>
	

Hinweis: Dieses Detail ist ein Planungsvorschlag. Anwendbarkeit und Vollständigkeit sind vom Verarbeiter / Kunden im jeweiligen Bauvorhaben eigenverantwortlich zu prüfen. Dieses Detail ersetzt in keinem Fall die erforderliche Werk,- Detail- und Montageplanung. Die Abstimmung der Forderungen des Bauherrn oder der jeweiligen Baurechtsbehörde zur Fassadenkonstruktion bleibt in der alleinigen Verantwortung des Verarbeiters/Kunden. Alle Maße sind bauseits zu prüfen und festzulegen

Zentrale Sto Ges.m.b.H, Richtstraße 47, A 9500 Villach, Telefon 04242 33133, Telefax 04242 34347
Infocenter Telefon 04242 33133-9124, Telefax 04242 34347, info@sto.at, www.sto.at

Sto Architekturelement

Dekoratives Architekturelement aus Verofill-Granulat.

Dient zur optischen Aufwertung der Fassade und ist nicht statisch belastbar.

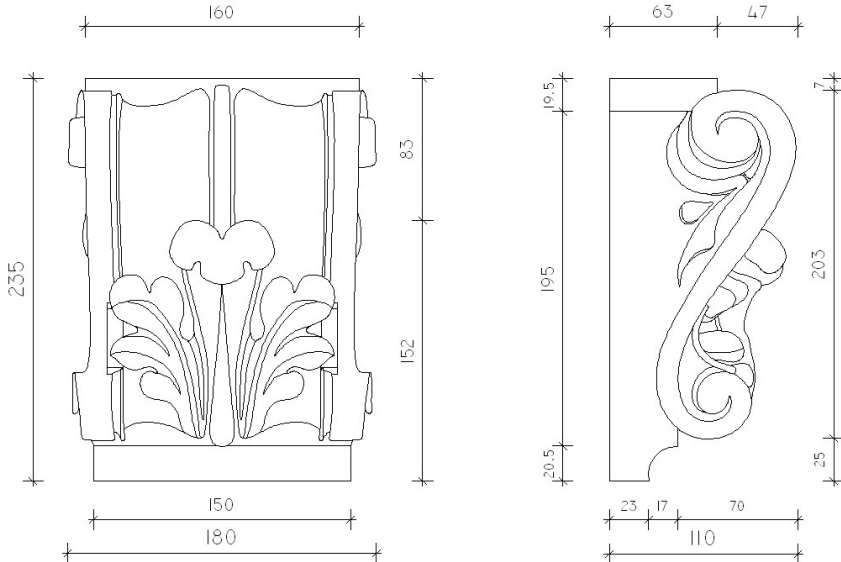
Konsole Typ ZE-KON-006	H/B/T: 235x180x110mm Gewicht: 1,4kg/Stk
	<p>Zierkonsole im historischen Stil. Vorwiegend eingesetzt als Sohlbankstütze, unter Traufgesimsen oder unter Fensterbekrönungen.</p> <p>Art.Nr. 03799-003</p>
 <p>Technical drawings showing dimensions for the console element:</p> <ul style="list-style-type: none"> Front view: Total height 235mm, total width 180mm, top width 160mm, bottom width 150mm, depth 83mm, and a central section height of 152mm. Side view: Total height 203mm, total width 110mm, top width 63mm, bottom width 70mm, and a depth of 20.5mm. The decorative scrollwork has a height of 195mm and a width of 47mm. 	

Hinweis: Dieses Detail ist ein Planungsvorschlag. Anwendbarkeit und Vollständigkeit sind vom Verarbeiter / Kunden im jeweiligen Bauvorhaben eigenverantwortlich zu prüfen. Dieses Detail ersetzt in keinem Fall die erforderliche Werk,- Detail- und Montageplanung. Die Abstimmung der Forderungen des Bauherrn oder der jeweiligen Baurechtsbehörde zur Fassadenkonstruktion bleibt in der alleinigen Verantwortung des Verarbeiters/Kunden. Alle Maße sind bauseits zu prüfen und festzulegen

Zentrale Sto Ges.m.b.H, Richtstraße 47, A 9500 Villach, Telefon 04242 33133, Telefax 04242 34347
Infocenter Telefon 04242 33133-9124, Telefax 04242 34347, info@sto.at, www.sto.at

Sto Architekturelement

Dekoratives Architekturelement aus Verofill-Granulat.

Dient zur optischen Aufwertung der Fassade und ist nicht statisch belastbar.

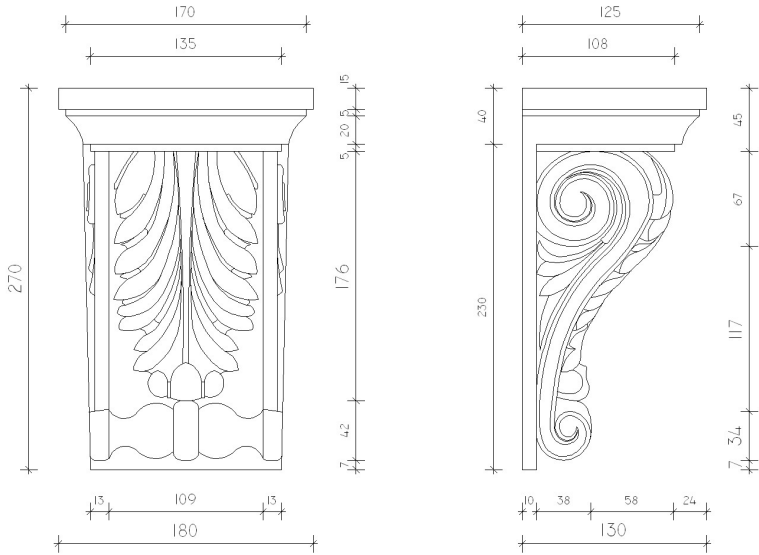
Konsole Typ ZE-KON-007	H/B/T: 270x180x130mm Gewicht: 1,4kg/Stk
	<p>Zierkonsole im historischen Stil. Vorwiegend eingesetzt als Sohlbankstütze, unter Traufgesimsen oder unter Fensterbegrünungen.</p> <p>Art.Nr. 03799-003</p>
	

Hinweis: Dieses Detail ist ein Planungsvorschlag. Anwendbarkeit und Vollständigkeit sind vom Verarbeiter / Kunden im jeweiligen Bauvorhaben eigenverantwortlich zu prüfen. Dieses Detail ersetzt in keinem Fall die erforderliche Werk,- Detail- und Montageplanung. Die Abstimmung der Forderungen des Bauherrn oder der jeweiligen Baurechtsbehörde zur Fassadenkonstruktion bleibt in der alleinigen Verantwortung des Verarbeiters/Kunden. Alle Maße sind bauseits zu prüfen und festzulegen

Zentrale Sto Ges.m.b.H, Richtstraße 47, A 9500 Villach, Telefon 04242 33133, Telefax 04242 34347
Infocenter Telefon 04242 33133-9124, Telefax 04242 34347, info@sto.at, www.sto.at

Sto Architekturelement

Dekoratives Architekturelement aus Verofill-Granulat.

Dient zur optischen Aufwertung der Fassade und ist nicht statisch belastbar.

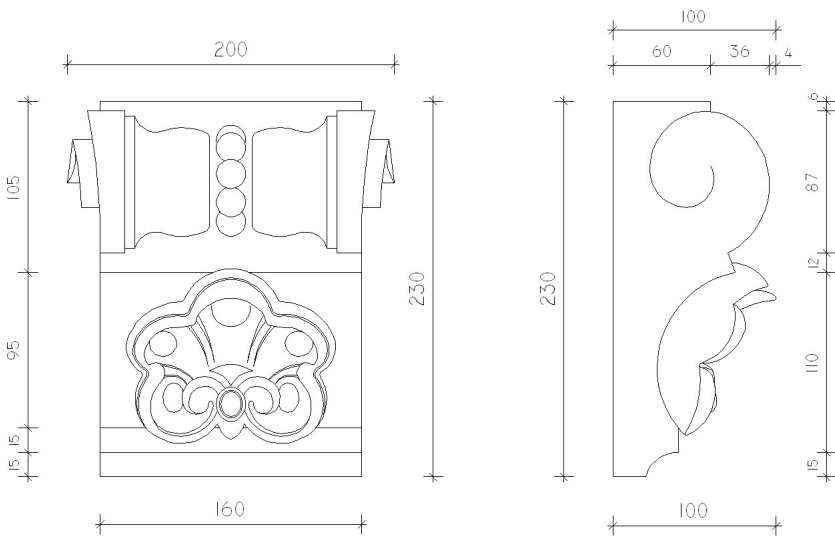
Konsole Typ ZE-KON-008	H/B/T: 230x200x100mm Gewicht: 1,1kg/Stk
	<p>Zierkonsole im historischen Stil. Vorwiegend eingesetzt als Sohlbankstütze, unter Traufgesimsen oder unter Fensterbegrönungen.</p> <p>Art.Nr. 03799-003</p>
	

Hinweis: Dieses Detail ist ein Planungsvorschlag. Anwendbarkeit und Vollständigkeit sind vom Verarbeiter / Kunden im jeweiligen Bauvorhaben eigenverantwortlich zu prüfen. Dieses Detail ersetzt in keinem Fall die erforderliche Werk,- Detail- und Montageplanung. Die Abstimmung der Forderungen des Bauherrn oder der jeweiligen Baurechtsbehörde zur Fassadenkonstruktion bleibt in der alleinigen Verantwortung des Verarbeiters/Kunden. Alle Maße sind bauseits zu prüfen und festzulegen

Zentrale Sto Ges.m.b.H, Richtstraße 47, A 9500 Villach, Telefon 04242 33133, Telefax 04242 34347
Infocenter Telefon 04242 33133-9124, Telefax 04242 34347, info@sto.at, www.sto.at

Sto Architekturelement

Dekoratives Architekturelement aus Verofill-Granulat.

Dient zur optischen Aufwertung der Fassade und ist nicht statisch belastbar.

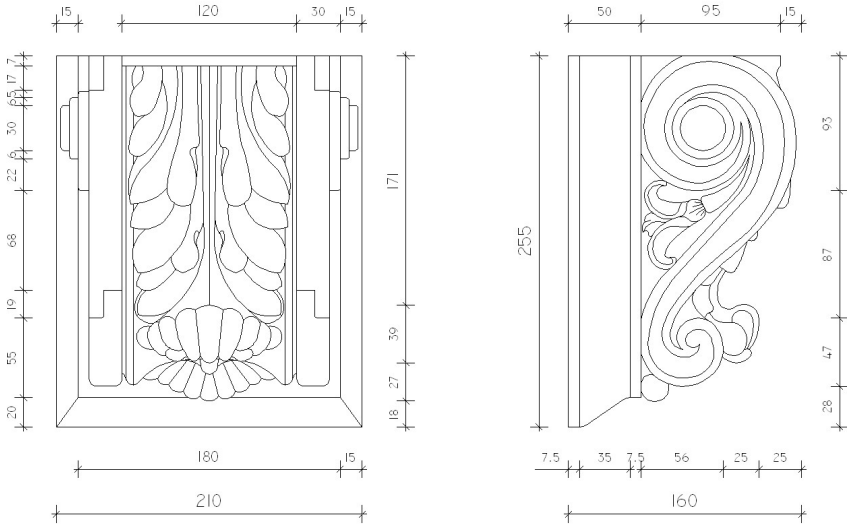
Konsole Typ ZE-KON-009	H/B/T: 255x210x160mm Gewicht: 2,5kg/Stk
	<p>Zierkonsole im historischen Stil. Vorwiegend eingesetzt als Sohlbankstütze, unter Traufgesimsen oder unter Fensterbegrünungen.</p> <p>Mit unregelmäßiger Oberfläche - nach antikem Originalmuster gefertigt!</p> <p>Art.Nr. 03799-003</p>
	

Hinweis: Dieses Detail ist ein Planungsvorschlag. Anwendbarkeit und Vollständigkeit sind vom Verarbeiter / Kunden im jeweiligen Bauvorhaben eigenverantwortlich zu prüfen. Dieses Detail ersetzt in keinem Fall die erforderliche Werk,- Detail- und Montageplanung. Die Abstimmung der Forderungen des Bauherrn oder der jeweiligen Baurechtsbehörde zur Fassadenkonstruktion bleibt in der alleinigen Verantwortung des Verarbeiters/Kunden. Alle Maße sind bauseits zu prüfen und festzulegen

Zentrale Sto Ges.m.b.H, Richtstraße 47, A 9500 Villach, Telefon 04242 33133, Telefax 04242 34347
Infocenter Telefon 04242 33133-9124, Telefax 04242 34347, info@sto.at, www.sto.at

Sto Architekturelement

Dekoratives Architekturelement aus Verofill-Granulat.

Dient zur optischen Aufwertung der Fassade und ist nicht statisch belastbar.

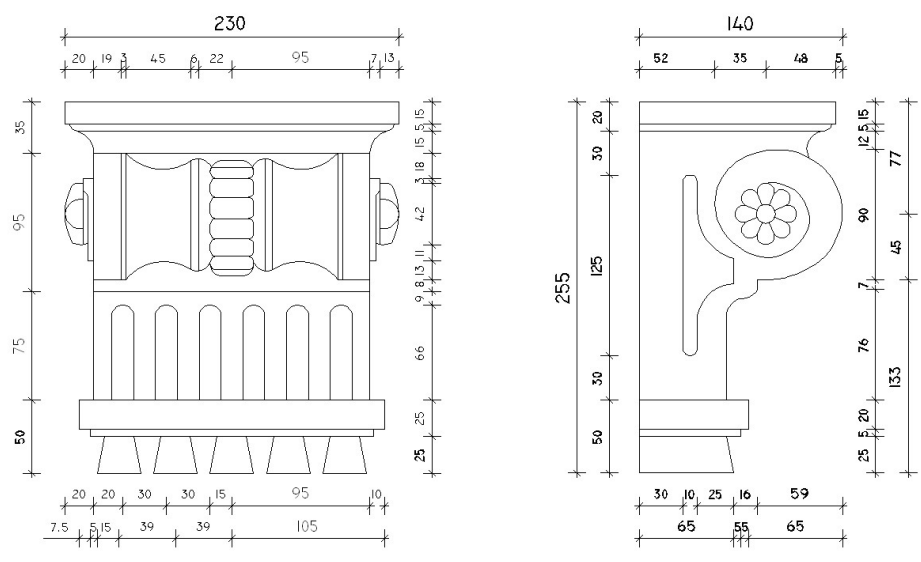
Konsole Typ ZE-KON-010	H/B/T: 255x230x140mm Gewicht: 2,4kg/Stk
	<p>Zierkonsole im historischen Stil. Vorwiegend eingesetzt als Sohlbankstütze, unter Traufgesimsen oder unter Fensterbegrönungen.</p> <p>Art.Nr. 03799-003</p>
	

Hinweis: Dieses Detail ist ein Planungsvorschlag. Anwendbarkeit und Vollständigkeit sind vom Verarbeiter / Kunden im jeweiligen Bauvorhaben eigenverantwortlich zu prüfen. Dieses Detail ersetzt in keinem Fall die erforderliche Werk,- Detail- und Montageplanung. Die Abstimmung der Forderungen des Bauherrn oder der jeweiligen Baurechtsbehörde zur Fassadenkonstruktion bleibt in der alleinigen Verantwortung des Verarbeiters/Kunden. Alle Maße sind bauseits zu prüfen und festzulegen

Zentrale Sto Ges.m.b.H, Richtstraße 47, A 9500 Villach, Telefon 04242 33133, Telefax 04242 34347
Infocenter Telefon 04242 33133-9124, Telefax 04242 34347, info@sto.at, www.sto.at

Sto Architekturelement

Dekoratives Architekturelement aus Verofill-Granulat.

Dient zur optischen Aufwertung der Fassade und ist nicht statisch belastbar.

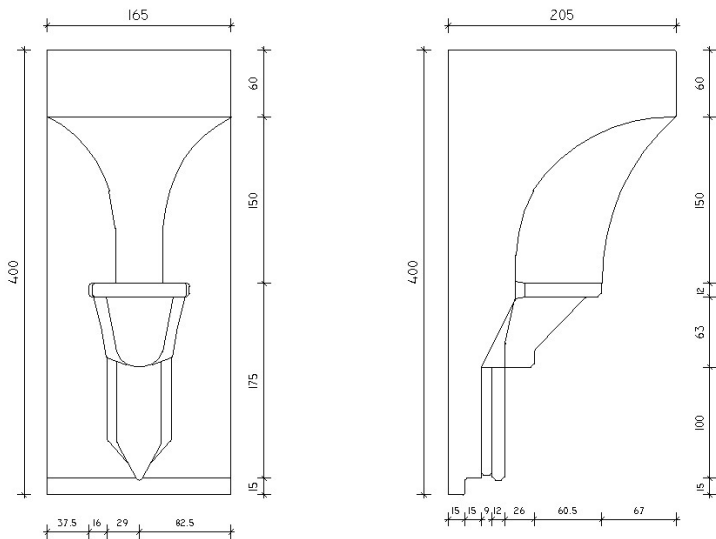
Konsole Typ ZE-KON-011	H/B/T: 400x165x205mm Gewicht: 2,9kg/Stk
	<p>Zierkonsole im historischen Stil. Vorwiegend eingesetzt als Sohlbankstütze, unter Traufgesimsen oder unter Fensterbekrönungen.</p> <p>Art.Nr. 03799-003</p>
	

Hinweis: Dieses Detail ist ein Planungsvorschlag. Anwendbarkeit und Vollständigkeit sind vom Verarbeiter / Kunden im jeweiligen Bauvorhaben eigenverantwortlich zu prüfen. Dieses Detail ersetzt in keinem Fall die erforderliche Werk,- Detail- und Montageplanung. Die Abstimmung der Forderungen des Bauherrn oder der jeweiligen Baurechtsbehörde zur Fassadenkonstruktion bleibt in der alleinigen Verantwortung des Verarbeiters/Kunden. Alle Maße sind bauseits zu prüfen und festzulegen

Zentrale Sto Ges.m.b.H, Richtstraße 47, A 9500 Villach, Telefon 04242 33133, Telefax 04242 34347
Infocenter Telefon 04242 33133-9124, Telefax 04242 34347, info@sto.at, www.sto.at

Sto Architekturelement

Dekoratives Architekturelement aus Verofill-Granulat.

Dient zur optischen Aufwertung der Fassade und ist nicht statisch belastbar.

Konsole Typ ZE-KON-012	H/B/T: 290x230x85mm Gewicht: 1,2kg/Stk
	<p>Zierkonsole im historischen Stil. Vorwiegend eingesetzt als Sohlbankstütze, unter Traufgesimsen oder unter Fensterbegrönungen.</p> <p>Art.Nr. 03799-003</p>
	

Hinweis: Dieses Detail ist ein Planungsvorschlag. Anwendbarkeit und Vollständigkeit sind vom Verarbeiter / Kunden im jeweiligen Bauvorhaben eigenverantwortlich zu prüfen. Dieses Detail ersetzt in keinem Fall die erforderliche Werk,- Detail- und Montageplanung. Die Abstimmung der Forderungen des Bauherrn oder der jeweiligen Baurechtsbehörde zur Fassadenkonstruktion bleibt in der alleinigen Verantwortung des Verarbeiters/Kunden. Alle Maße sind bauseits zu prüfen und festzulegen

Zentrale Sto Ges.m.b.H, Richtstraße 47, A 9500 Villach, Telefon 04242 33133, Telefax 04242 34347
Infocenter Telefon 04242 33133-9124, Telefax 04242 34347, info@sto.at, www.sto.at

Sto Architekturelement

Dekoratives Architekturelement aus Verofill-Granulat.

Dient zur optischen Aufwertung der Fassade und ist nicht statisch belastbar.

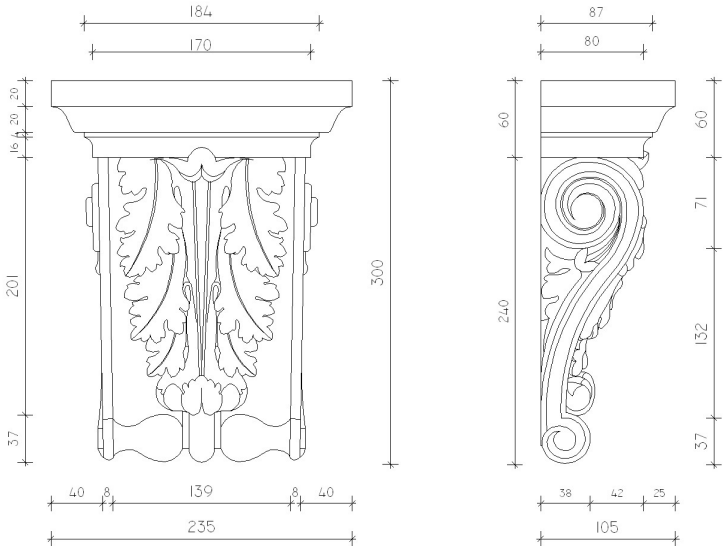
Konsole Typ ZE-KON-013	H/B/T: 300x235x105mm Gewicht: 1,6kg/Stk
	<p>Zierkonsole im historischen Stil. Vorwiegend eingesetzt als Sohlbankstütze, unter Traufgesimsen oder unter Fensterbekrönungen.</p> <p>Art.Nr. 03799-003</p>
	

Hinweis: Dieses Detail ist ein Planungsvorschlag. Anwendbarkeit und Vollständigkeit sind vom Verarbeiter / Kunden im jeweiligen Bauvorhaben eigenverantwortlich zu prüfen. Dieses Detail ersetzt in keinem Fall die erforderliche Werk,- Detail- und Montageplanung. Die Abstimmung der Forderungen des Bauherrn oder der jeweiligen Baurechtsbehörde zur Fassadenkonstruktion bleibt in der alleinigen Verantwortung des Verarbeiters/Kunden. Alle Maße sind bauseits zu prüfen und festzulegen

Zentrale Sto Ges.m.b.H, Richtstraße 47, A 9500 Villach, Telefon 04242 33133, Telefax 04242 34347
Infocenter Telefon 04242 33133-9124, Telefax 04242 34347, info@sto.at, www.sto.at

Sto Architekturelement

Dekoratives Architekturelement aus Verofill-Granulat.

Dient zur optischen Aufwertung der Fassade und ist nicht statisch belastbar.

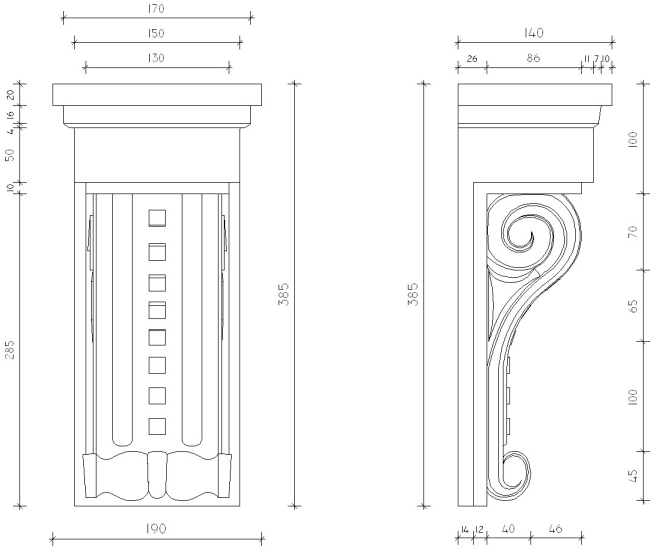
Konsole Typ ZE-KON-014	H/B/T: 385x190x140mm Gewicht: 2,3kg/Stk
	<p>Zierkonsole im historischen Stil. Vorwiegend eingesetzt als Sohlbankstütze, unter Traufgesimsen oder unter Fensterbekrönungen.</p> <p>Art.Nr. 03799-003</p>
	

Hinweis: Dieses Detail ist ein Planungsvorschlag. Anwendbarkeit und Vollständigkeit sind vom Verarbeiter / Kunden im jeweiligen Bauvorhaben eigenverantwortlich zu prüfen. Dieses Detail ersetzt in keinem Fall die erforderliche Werk,- Detail- und Montageplanung. Die Abstimmung der Forderungen des Bauherrn oder der jeweiligen Baurechtsbehörde zur Fassadenkonstruktion bleibt in der alleinigen Verantwortung des Verarbeiters/Kunden. Alle Maße sind bauseits zu prüfen und festzulegen

Zentrale Sto Ges.m.b.H, Richtstraße 47, A 9500 Villach, Telefon 04242 33133, Telefax 04242 34347
Infocenter Telefon 04242 33133-9124, Telefax 04242 34347, info@sto.at, www.sto.at

Sto Architekturelement

Dekoratives Architekturelement aus Verofill-Granulat.

Dient zur optischen Aufwertung der Fassade und ist nicht statisch belastbar.

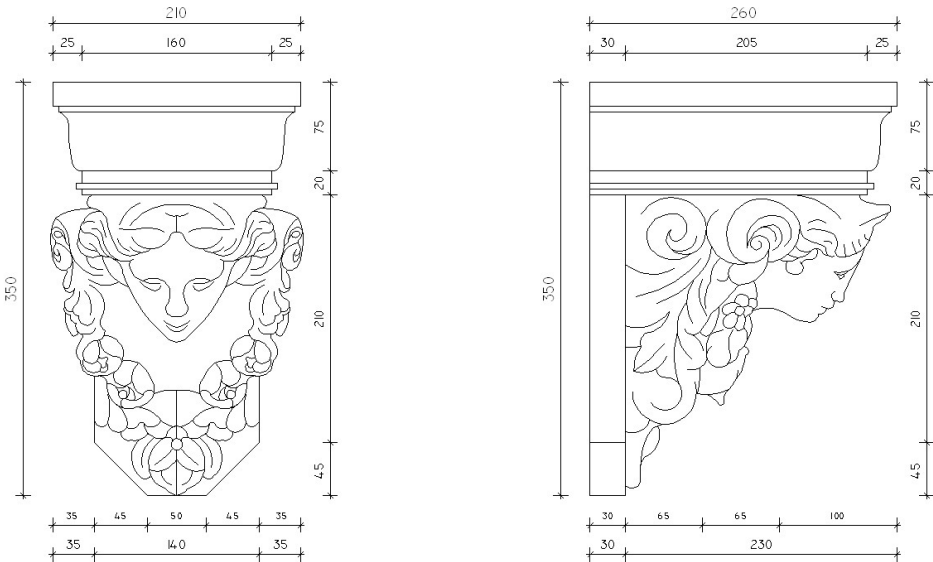
Konsole Typ ZE-KON-015	H/B/T: 350x210x260mm Gewicht: 4,5kg/Stk
	<p>Zierkonsole im historischen Stil. Vorwiegend eingesetzt als Sohlbankstütze, unter Traufgesimsen oder unter Fensterbekrönungen.</p> <p>Art.Nr. 03799-003</p>
	

Hinweis: Dieses Detail ist ein Planungsvorschlag. Anwendbarkeit und Vollständigkeit sind vom Verarbeiter / Kunden im jeweiligen Bauvorhaben eigenverantwortlich zu prüfen. Dieses Detail ersetzt in keinem Fall die erforderliche Werk,- Detail- und Montageplanung. Die Abstimmung der Forderungen des Bauherrn oder der jeweiligen Baurechtsbehörde zur Fassadenkonstruktion bleibt in der alleinigen Verantwortung des Verarbeiters/Kunden. Alle Maße sind bauseits zu prüfen und festzulegen

Zentrale Sto Ges.m.b.H, Richtstraße 47, A 9500 Villach, Telefon 04242 33133, Telefax 04242 34347
Infocenter Telefon 04242 33133-9124, Telefax 04242 34347, info@sto.at, www.sto.at

Sto Architekturelement

Dekoratives Architekturelement aus Verofill-Granulat.

Dient zur optischen Aufwertung der Fassade und ist nicht statisch belastbar.

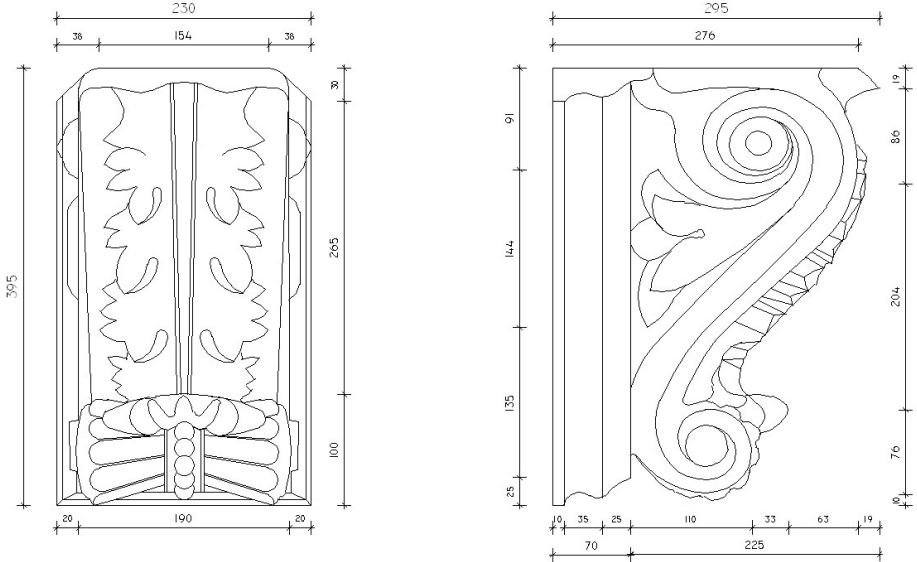
Konsole Typ ZE-KON-016	H/B/T: 395x230x295mm Gewicht: 5,5kg/Stk
	<p>Zierkonsole im historischen Stil. Vorwiegend eingesetzt als Sohlbankstütze, unter Traufgesimsen oder unter Fensterbekrönungen.</p> <p>Mit unregelmäßiger Oberfläche - nach antikem Originalmuster gefertigt!</p> <p>Art.Nr. 03799-003</p>
	

Hinweis: Dieses Detail ist ein Planungsvorschlag. Anwendbarkeit und Vollständigkeit sind vom Verarbeiter / Kunden im jeweiligen Bauvorhaben eigenverantwortlich zu prüfen. Dieses Detail ersetzt in keinem Fall die erforderliche Werk,- Detail- und Montageplanung. Die Abstimmung der Forderungen des Bauherrn oder der jeweiligen Baurechtsbehörde zur Fassadenkonstruktion bleibt in der alleinigen Verantwortung des Verarbeiters/Kunden. Alle Maße sind bauseits zu prüfen und festzulegen

Zentrale Sto Ges.m.b.H, Richtstraße 47, A 9500 Villach, Telefon 04242 33133, Telefax 04242 34347
Infocenter Telefon 04242 33133-9124, Telefax 04242 34347, info@sto.at, www.sto.at

Rev.-Nr. 01/010109

Sto Architekturelement

Dekoratives Architekturelement aus Verofill-Granulat.

Dient zur optischen Aufwertung der Fassade und ist nicht statisch belastbar.

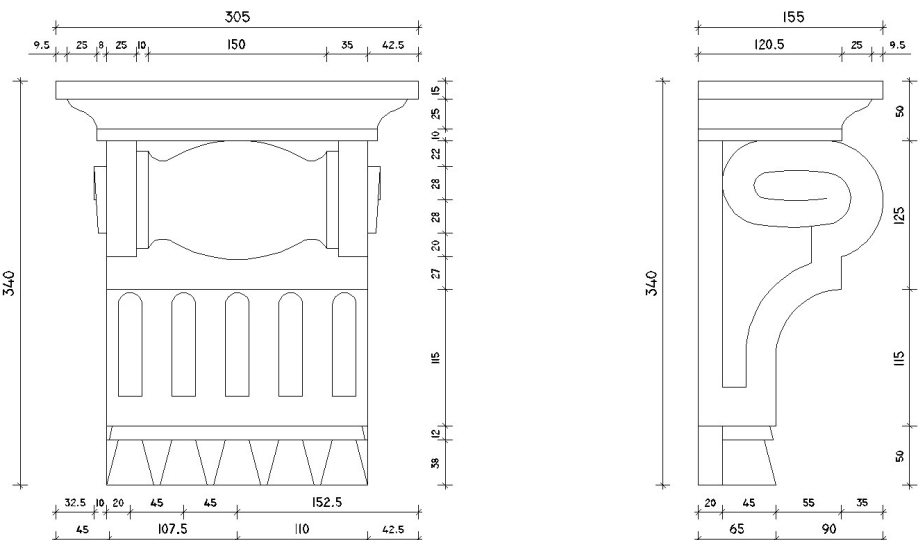
Konsole Typ ZE-KON-017	H/B/T: 340x305x155mm Gewicht: 4,5kg/Stk
	<p>Zierkonsole im historischen Stil. Vorwiegend eingesetzt als Sohlbankstütze, unter Traufgesimsen oder unter Fensterbekrönungen.</p> <p>Art.Nr. 03799-003</p>
	

Hinweis: Dieses Detail ist ein Planungsvorschlag. Anwendbarkeit und Vollständigkeit sind vom Verarbeiter / Kunden im jeweiligen Bauvorhaben eigenverantwortlich zu prüfen. Dieses Detail ersetzt in keinem Fall die erforderliche Werk,- Detail- und Montageplanung. Die Abstimmung der Forderungen des Bauherrn oder der jeweiligen Baurechtsbehörde zur Fassadenkonstruktion bleibt in der alleinigen Verantwortung des Verarbeiters/Kunden. Alle Maße sind bauseits zu prüfen und festzulegen

Zentrale Sto Ges.m.b.H, Richtstraße 47, A 9500 Villach, Telefon 04242 33133, Telefax 04242 34347
Infocenter Telefon 04242 33133-9124, Telefax 04242 34347, info@sto.at, www.sto.at

Sto Architekturelement

Dekoratives Architekturelement aus Verofill-Granulat.

Dient zur optischen Aufwertung der Fassade und ist nicht statisch belastbar.

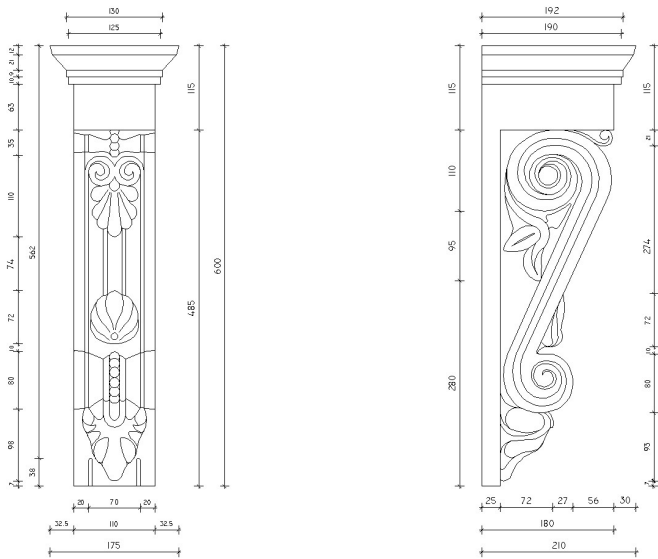
Konsole Typ ZE-KON-018	H/B/T: 600x175x210mm Gewicht: 4,2kg/Stk
	<p>Zierkonsole im historischen Stil. Vorwiegend eingesetzt als Sohlbankstütze, unter Traufgesimsen oder unter Fensterbekrönungen.</p> <p>Mit unregelmäßiger Oberfläche - nach antikem Originalmuster gefertigt!</p> <p>Art.Nr. 03799-003</p>
	

Hinweis: Dieses Detail ist ein Planungsvorschlag. Anwendbarkeit und Vollständigkeit sind vom Verarbeiter / Kunden im jeweiligen Bauvorhaben eigenverantwortlich zu prüfen. Dieses Detail ersetzt in keinem Fall die erforderliche Werk,- Detail- und Montageplanung. Die Abstimmung der Forderungen des Bauherrn oder der jeweiligen Baurechtsbehörde zur Fassadenkonstruktion bleibt in der alleinigen Verantwortung des Verarbeiters/Kunden. Alle Maße sind bauseits zu prüfen und festzulegen

Zentrale Sto Ges.m.b.H, Richtstraße 47, A 9500 Villach, Telefon 04242 33133, Telefax 04242 34347
Infocenter Telefon 04242 33133-9124, Telefax 04242 34347, info@sto.at, www.sto.at

Sto Architekturelement

Dekoratives Architekturelement aus Verofill-Granulat.

Dient zur optischen Aufwertung der Fassade und ist nicht statisch belastbar.

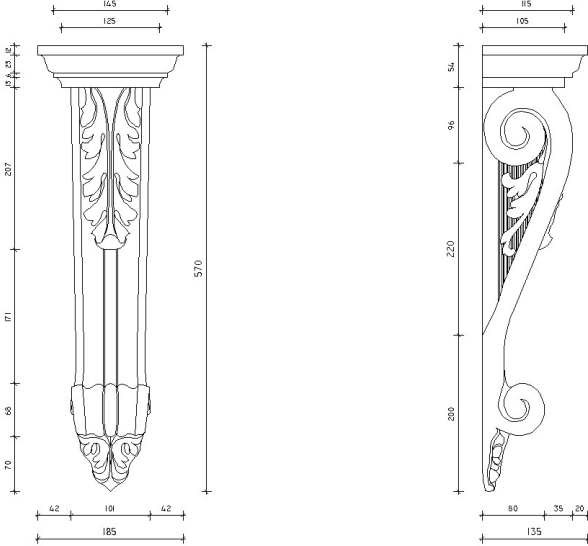
Konsole Typ ZE-KON-019	H/B/T: 570x185x135mm Gewicht: 2,3kg/Stk
	<p>Zierkonsole im historischen Stil. Vorwiegend eingesetzt als Sohlbankstütze, unter Traufgesimsen oder unter Fensterbekrönungen.</p> <p>Art.Nr. 03799-003</p>
	

Hinweis: Dieses Detail ist ein Planungsvorschlag. Anwendbarkeit und Vollständigkeit sind vom Verarbeiter / Kunden im jeweiligen Bauvorhaben eigenverantwortlich zu prüfen. Dieses Detail ersetzt in keinem Fall die erforderliche Werk,- Detail- und Montageplanung. Die Abstimmung der Forderungen des Bauherrn oder der jeweiligen Baurechtsbehörde zur Fassadenkonstruktion bleibt in der alleinigen Verantwortung des Verarbeiters/Kunden. Alle Maße sind bauseits zu prüfen und festzulegen

Zentrale Sto Ges.m.b.H, Richtstraße 47, A 9500 Villach, Telefon 04242 33133, Telefax 04242 34347
Infocenter Telefon 04242 33133-9124, Telefax 04242 34347, info@sto.at, www.sto.at

Sto Architekturelement

Dekoratives Architekturelement aus Verofill-Granulat.

Dient zur optischen Aufwertung der Fassade und ist nicht statisch belastbar.

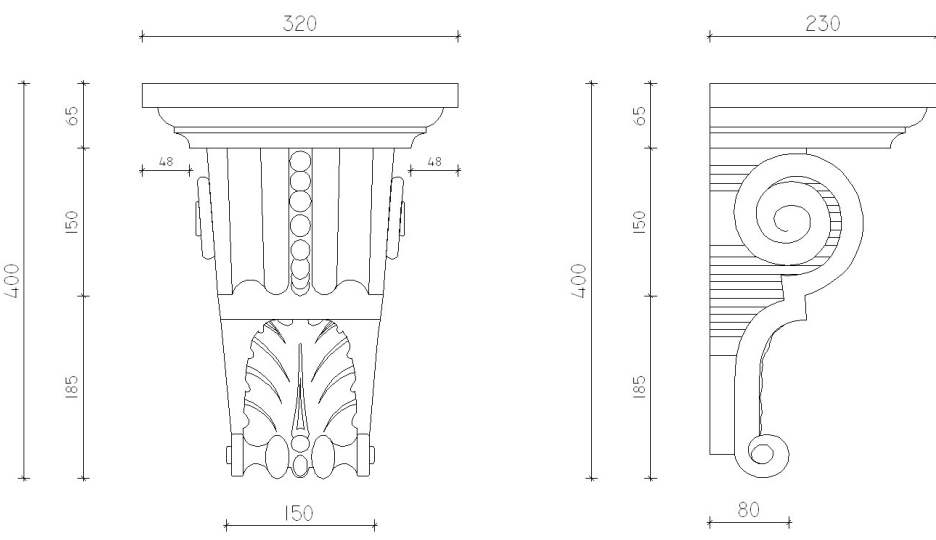
Konsole Typ ZE-KON-020	H/B/T: 400x320x240mm Gewicht: 4,7kg/Stk
	<p>Zierkonsole im historischen Stil. Vorwiegend eingesetzt als Sohlbankstütze, unter Traufgesimsen oder unter Fensterbekrönungen.</p> <p>Art.Nr. 03799-003</p>
	

Hinweis: Dieses Detail ist ein Planungsvorschlag. Anwendbarkeit und Vollständigkeit sind vom Verarbeiter / Kunden im jeweiligen Bauvorhaben eigenverantwortlich zu prüfen. Dieses Detail ersetzt in keinem Fall die erforderliche Werk,- Detail- und Montageplanung. Die Abstimmung der Forderungen des Bauherrn oder der jeweiligen Baurechtsbehörde zur Fassadenkonstruktion bleibt in der alleinigen Verantwortung des Verarbeiters/Kunden. Alle Maße sind bauseits zu prüfen und festzulegen

Zentrale Sto Ges.m.b.H, Richtstraße 47, A 9500 Villach, Telefon 04242 33133, Telefax 04242 34347
Infocenter Telefon 04242 33133-9124, Telefax 04242 34347, info@sto.at, www.sto.at

Sto Architekturelement

Dekoratives Architekturelement aus Verofill-Granulat.

Dient zur optischen Aufwertung der Fassade und ist nicht statisch belastbar.

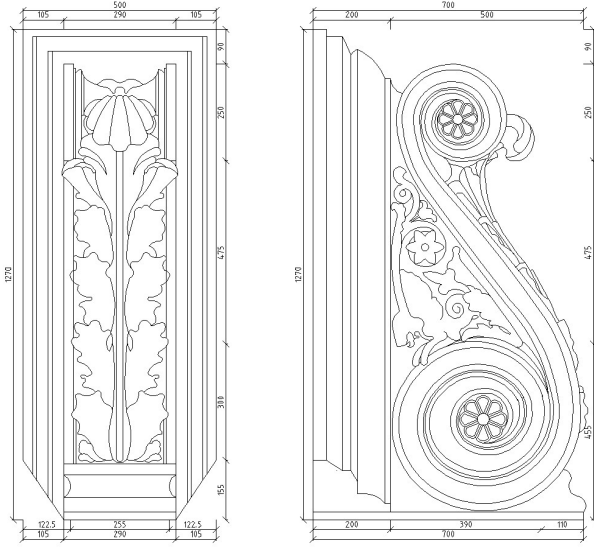
Konsole Typ ZE-KON-021	H/B/T: 700x1270x500mm Gewicht: 71kg/Stk
	<p>Zierkonsole im historischen Stil. Wird als Balkonträger eingesetzt.</p> <p>Mit unregelmäßiger Oberfläche - nach antiken Originalmuster gefertigt!</p> <p>Art.Nr. 03799-003</p>
	

Hinweis: Dieses Detail ist ein Planungsvorschlag. Anwendbarkeit und Vollständigkeit sind vom Verarbeiter / Kunden im jeweiligen Bauvorhaben eigenverantwortlich zu prüfen. Dieses Detail ersetzt in keinem Fall die erforderliche Werk,- Detail- und Montageplanung. Die Abstimmung der Forderungen des Bauherrn oder der jeweiligen Baurechtsbehörde zur Fassadenkonstruktion bleibt in der alleinigen Verantwortung des Verarbeiters/Kunden. Alle Maße sind bauseits zu prüfen und festzulegen

Zentrale Sto Ges.m.b.H, Richtstraße 47, A 9500 Villach, Telefon 04242 33133, Telefax 04242 34347
Infocenter Telefon 04242 33133-9124, Telefax 04242 34347, info@sto.at, www.sto.at

Sto Architekturelement

Dekoratives Architekturelement aus Verofill-Granulat.

Dient zur optischen Aufwertung der Fassade und ist nicht statisch belastbar.

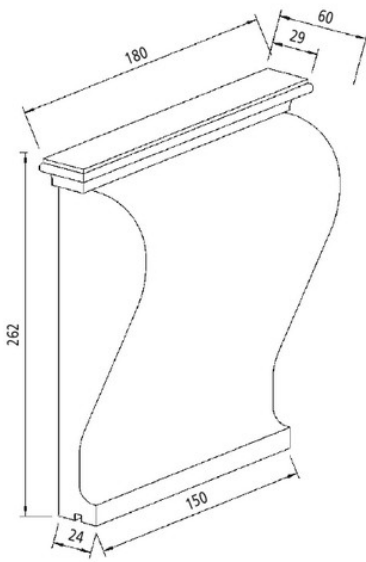
Sohlbankstütze Typ SBA	H/B/T: 262x180x60mm Gewicht: 1,00kg/Stk
	geschwungen Art.Nr. 03882-003
	

Hinweis: Dieses Detail ist ein Planungsvorschlag. Anwendbarkeit und Vollständigkeit sind vom Verarbeiter / Kunden im jeweiligen Bauvorhaben eigenverantwortlich zu prüfen. Dieses Detail ersetzt in keinem Fall die erforderliche Werk,- Detail- und Montageplanung. Die Abstimmung der Forderungen des Bauherrn oder der jeweiligen Baurechtsbehörde zur Fassadenkonstruktion bleibt in der alleinigen Verantwortung des Verarbeiters/Kunden. Alle Maße sind bauseits zu prüfen und festzulegen

Zentrale Sto Ges.m.b.H, Richtstraße 47, A 9500 Villach, Telefon 04242 33133, Telefax 04242 34347
Infocenter Telefon 04242 33133-9124, Telefax 04242 34347, info@sto.at, www.sto.at

Sto Architekturelement

Dekoratives Architekturelement aus Verofill-Granulat.

Dient zur optischen Aufwertung der Fassade und ist nicht statisch belastbar.

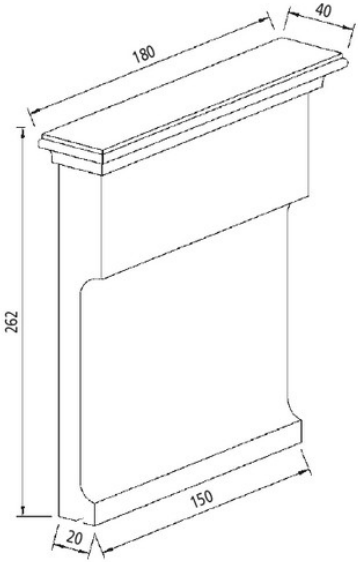
Sohlbankstütze Typ SBB	H/B/T: 262x180x40mm Gewicht: 1,30kg/Stk
	gerade Art.Nr. 03883-003
	

Hinweis: Dieses Detail ist ein Planungsvorschlag. Anwendbarkeit und Vollständigkeit sind vom Verarbeiter / Kunden im jeweiligen Bauvorhaben eigenverantwortlich zu prüfen. Dieses Detail ersetzt in keinem Fall die erforderliche Werk,- Detail- und Montageplanung. Die Abstimmung der Forderungen des Bauherrn oder der jeweiligen Baurechtsbehörde zur Fassadenkonstruktion bleibt in der alleinigen Verantwortung des Verarbeiters/Kunden. Alle Maße sind bauseits zu prüfen und festzulegen

Zentrale Sto Ges.m.b.H, Richtstraße 47, A 9500 Villach, Telefon 04242 33133, Telefax 04242 34347
Infocenter Telefon 04242 33133-9124, Telefax 04242 34347, info@sto.at, www.sto.at

Sto Architekturelement

Dekoratives Architekturelement aus Verofill-Granulat.

Dient zur optischen Aufwertung der Fassade und ist nicht statisch belastbar.

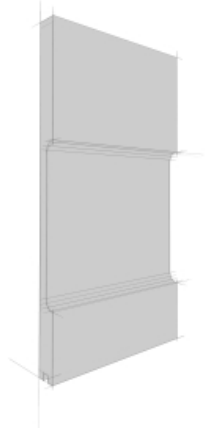
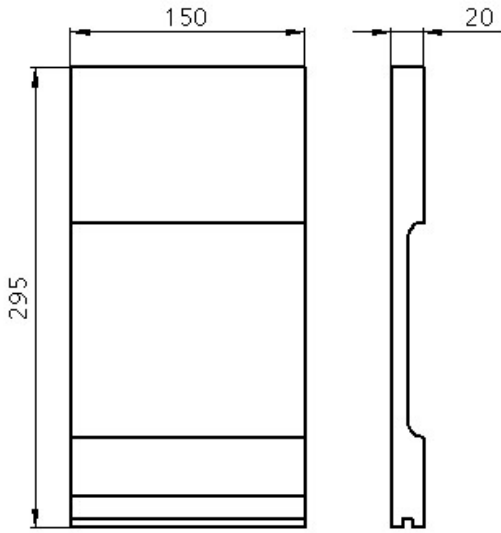
Sohlbankstütze Typ P-1000-651	H/B/T: 295x150x20mm
	<p>Ausladung 20mm, Höhe 295mm</p> <p>Breite 150mm</p> <p>Art.Nr. 03899-001</p>
	

Hinweis: Dieses Detail ist ein Planungsvorschlag. Anwendbarkeit und Vollständigkeit sind vom Verarbeiter / Kunden im jeweiligen Bauvorhaben eigenverantwortlich zu prüfen. Dieses Detail ersetzt in keinem Fall die erforderliche Werk,- Detail- und Montageplanung. Die Abstimmung der Forderungen des Bauherrn oder der jeweiligen Baurechtsbehörde zur Fassadenkonstruktion bleibt in der alleinigen Verantwortung des Verarbeiters/Kunden. Alle Maße sind bauseits zu prüfen und festzulegen

Zentrale Sto Ges.m.b.H, Richtstraße 47, A 9500 Villach, Telefon 04242 33133, Telefax 04242 34347
Infocenter Telefon 04242 33133-9124, Telefax 04242 34347, info@sto.at, www.sto.at

Sto Architekturelement

Dekoratives Architekturelement aus Verofill-Granulat.

Dient zur optischen Aufwertung der Fassade und ist nicht statisch belastbar.

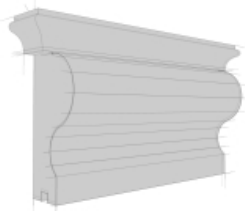
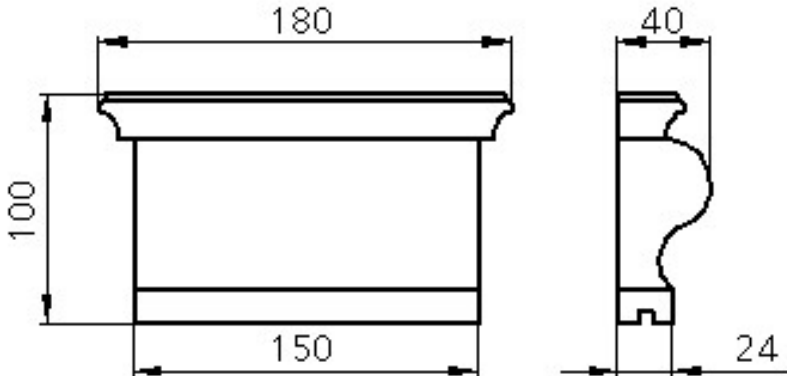
Sohlbankstütze Typ P-1000-652	H/B/T: 100x180x40mm
	Ausladung 40mm, Höhe 100mm Breite 180mm Art.Nr. 03899-001
	

Hinweis: Dieses Detail ist ein Planungsvorschlag. Anwendbarkeit und Vollständigkeit sind vom Verarbeiter / Kunden im jeweiligen Bauvorhaben eigenverantwortlich zu prüfen. Dieses Detail ersetzt in keinem Fall die erforderliche Werk,- Detail- und Montageplanung. Die Abstimmung der Forderungen des Bauherrn oder der jeweiligen Baurechtsbehörde zur Fassadenkonstruktion bleibt in der alleinigen Verantwortung des Verarbeiters/Kunden. Alle Maße sind bauseits zu prüfen und festzulegen

Zentrale Sto Ges.m.b.H, Richtstraße 47, A 9500 Villach, Telefon 04242 33133, Telefax 04242 34347
Infocenter Telefon 04242 33133-9124, Telefax 04242 34347, info@sto.at, www.sto.at

Rev.-Nr. 01/211209

Sto Architekturelement

Dekoratives Architekturelement aus Verofill-Granulat.

Dient zur optischen Aufwertung der Fassade und ist nicht statisch belastbar.

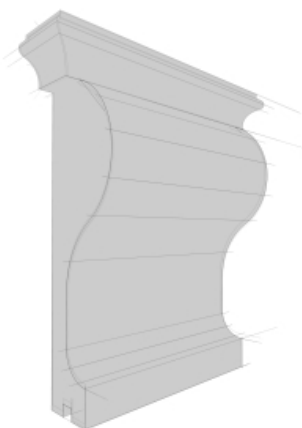
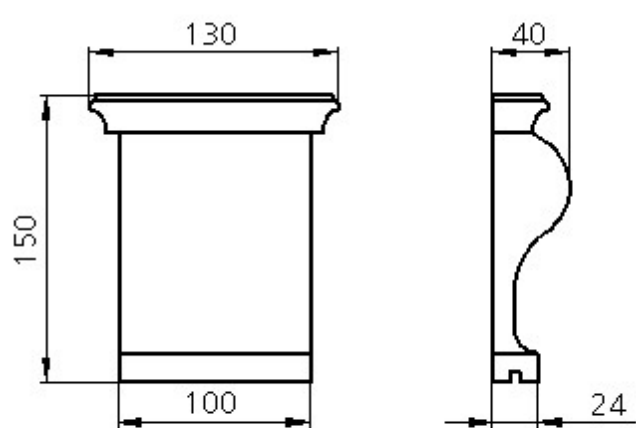
Sohlbankstütze Typ P-1000-653	H/B/T: 150x130x40mm
	<p>Ausladung 40mm, Höhe 150mm</p> <p>Breite 130mm</p> <p>Art.Nr. 03899-001</p>
	

Hinweis: Dieses Detail ist ein Planungsvorschlag. Anwendbarkeit und Vollständigkeit sind vom Verarbeiter / Kunden im jeweiligen Bauvorhaben eigenverantwortlich zu prüfen. Dieses Detail ersetzt in keinem Fall die erforderliche Werk,- Detail- und Montageplanung. Die Abstimmung der Forderungen des Bauherrn oder der jeweiligen Baurechtsbehörde zur Fassadenkonstruktion bleibt in der alleinigen Verantwortung des Verarbeiters/Kunden. Alle Maße sind bauseits zu prüfen und festzulegen

Zentrale Sto Ges.m.b.H, Richtstraße 47, A 9500 Villach, Telefon 04242 33133, Telefax 04242 34347
Infocenter Telefon 04242 33133-9124, Telefax 04242 34347, info@sto.at, www.sto.at

Sto Architekturelement

Dekoratives Architekturelement aus Verofill-Granulat.

Dient zur optischen Aufwertung der Fassade und ist nicht statisch belastbar.

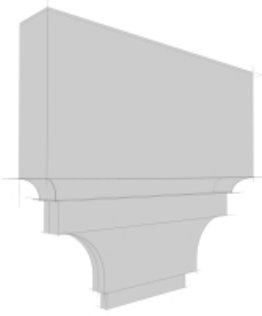
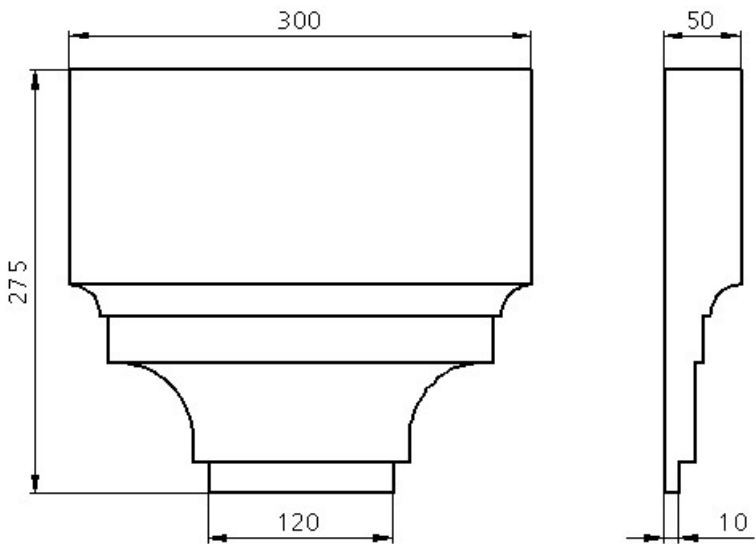
Sohlbankstütze Typ P-1000-654	H/B/T: 275x300x50mm
	Ausladung 50mm, Höhe 275mm Breite 300mm Art.Nr. 03899-001
	

Hinweis: Dieses Detail ist ein Planungsvorschlag. Anwendbarkeit und Vollständigkeit sind vom Verarbeiter / Kunden im jeweiligen Bauvorhaben eigenverantwortlich zu prüfen. Dieses Detail ersetzt in keinem Fall die erforderliche Werk,- Detail- und Montageplanung. Die Abstimmung der Forderungen des Bauherrn oder der jeweiligen Baurechtsbehörde zur Fassadenkonstruktion bleibt in der alleinigen Verantwortung des Verarbeiters/Kunden. Alle Maße sind bauseits zu prüfen und festzulegen

Zentrale Sto Ges.m.b.H, Richtstraße 47, A 9500 Villach, Telefon 04242 33133, Telefax 04242 34347
Infocenter Telefon 04242 33133-9124, Telefax 04242 34347, info@sto.at, www.sto.at

Sto Architekturelement

Dekoratives Architekturelement aus Verofill-Granulat.

Dient zur optischen Aufwertung der Fassade und ist nicht statisch belastbar.

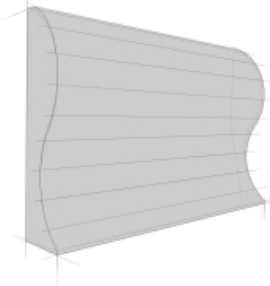
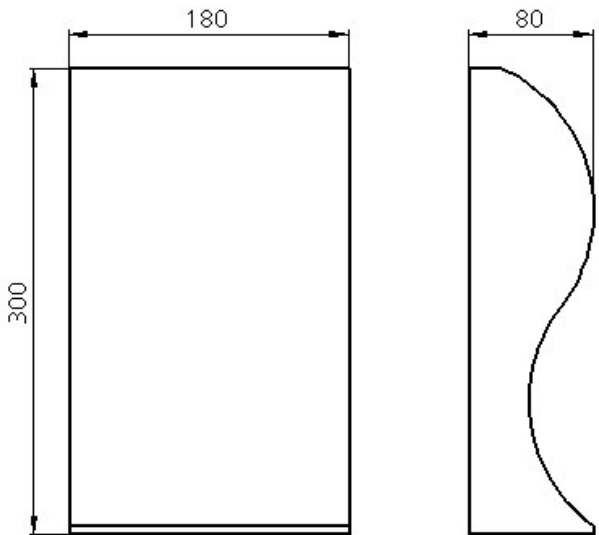
Sohlbankstütze Typ P-1000-655	H/B/T: 300x180x80mm
	Ausladung 80mm, Höhe 300mm Breite 180mm Art.Nr. 03899-001
	

Hinweis: Dieses Detail ist ein Planungsvorschlag. Anwendbarkeit und Vollständigkeit sind vom Verarbeiter / Kunden im jeweiligen Bauvorhaben eigenverantwortlich zu prüfen. Dieses Detail ersetzt in keinem Fall die erforderliche Werk,- Detail- und Montageplanung. Die Abstimmung der Forderungen des Bauherrn oder der jeweiligen Baurechtsbehörde zur Fassadenkonstruktion bleibt in der alleinigen Verantwortung des Verarbeiters/Kunden. Alle Maße sind bauseits zu prüfen und festzulegen

Zentrale Sto Ges.m.b.H, Richtstraße 47, A 9500 Villach, Telefon 04242 33133, Telefax 04242 34347
Infocenter Telefon 04242 33133-9124, Telefax 04242 34347, info@sto.at, www.sto.at

Rev.-Nr. 01/211209

Sto Architekturelement

Dekoratives Architekturelement aus Verofill-Granulat.

Dient zur optischen Aufwertung der Fassade und ist nicht statisch belastbar.

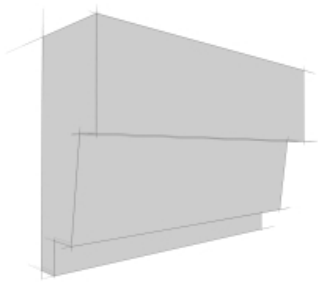
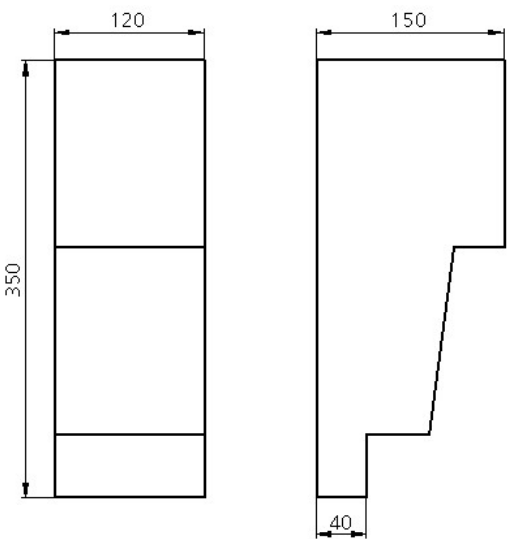
Sohlbankstütze Typ P-1000-656	H/B/T: 350x120x150mm
	<p>Ausladung 150mm, Höhe 350mm</p> <p>Breite 120mm</p> <p>Art.Nr. 03899-001</p>
	

Hinweis: Dieses Detail ist ein Planungsvorschlag. Anwendbarkeit und Vollständigkeit sind vom Verarbeiter / Kunden im jeweiligen Bauvorhaben eigenverantwortlich zu prüfen. Dieses Detail ersetzt in keinem Fall die erforderliche Werk,- Detail- und Montageplanung. Die Abstimmung der Forderungen des Bauherrn oder der jeweiligen Baurechtsbehörde zur Fassadenkonstruktion bleibt in der alleinigen Verantwortung des Verarbeiters/Kunden. Alle Maße sind bauseits zu prüfen und festzulegen

Zentrale Sto Ges.m.b.H, Richtstraße 47, A 9500 Villach, Telefon 04242 33133, Telefax 04242 34347
Infocenter Telefon 04242 33133-9124, Telefax 04242 34347, info@sto.at, www.sto.at

Sto Architekturelement

Dekoratives Architekturelement aus Verofill-Granulat.

Dient zur optischen Aufwertung der Fassade und ist nicht statisch belastbar.

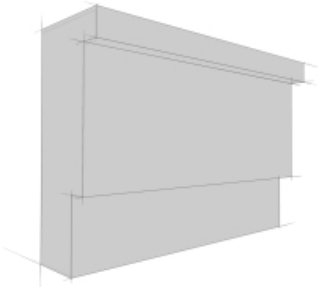
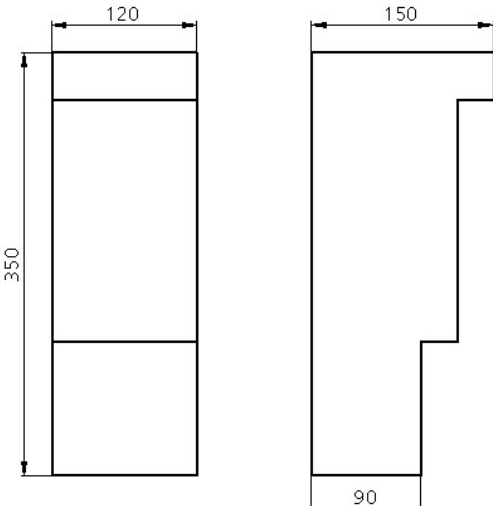
Sohlbankstütze Typ P-1000-657	H/B/T: 350x120x150mm
	<p>Ausladung 150mm, Höhe 350mm</p> <p>Breite 120mm</p> <p>Art.Nr. 03899-001</p>
	

Hinweis: Dieses Detail ist ein Planungsvorschlag. Anwendbarkeit und Vollständigkeit sind vom Verarbeiter / Kunden im jeweiligen Bauvorhaben eigenverantwortlich zu prüfen. Dieses Detail ersetzt in keinem Fall die erforderliche Werk,- Detail- und Montageplanung. Die Abstimmung der Forderungen des Bauherrn oder der jeweiligen Baurechtsbehörde zur Fassadenkonstruktion bleibt in der alleinigen Verantwortung des Verarbeiters/Kunden. Alle Maße sind bauseits zu prüfen und festzulegen

Zentrale Sto Ges.m.b.H, Richtstraße 47, A 9500 Villach, Telefon 04242 33133, Telefax 04242 34347
Infocenter Telefon 04242 33133-9124, Telefax 04242 34347, info@sto.at, www.sto.at

Sto Architekturelement

Dekoratives Architekturelement aus Verofill-Granulat.

Dient zur optischen Aufwertung der Fassade und ist nicht statisch belastbar.

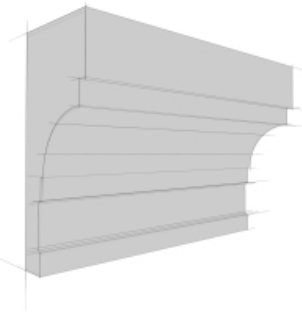
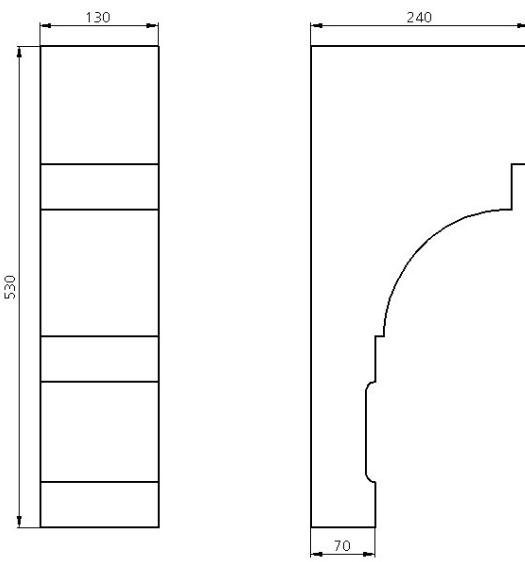
Sohlbankstütze Typ P-1000-658	H/B/T: 530x130x240mm
	<p>Ausladung 240mm, Höhe 530mm</p> <p>Breite 130mm</p> <p>Art.Nr. 03899-001</p>
	

Hinweis: Dieses Detail ist ein Planungsvorschlag. Anwendbarkeit und Vollständigkeit sind vom Verarbeiter / Kunden im jeweiligen Bauvorhaben eigenverantwortlich zu prüfen. Dieses Detail ersetzt in keinem Fall die erforderliche Werk,- Detail- und Montageplanung. Die Abstimmung der Forderungen des Bauherrn oder der jeweiligen Baurechtsbehörde zur Fassadenkonstruktion bleibt in der alleinigen Verantwortung des Verarbeiters/Kunden. Alle Maße sind bauseits zu prüfen und festzulegen

Zentrale Sto Ges.m.b.H, Richtstraße 47, A 9500 Villach, Telefon 04242 33133, Telefax 04242 34347
Infocenter Telefon 04242 33133-9124, Telefax 04242 34347, info@sto.at, www.sto.at

Sto Architekturelement

Dekoratives Architekturelement aus Verofill-Granulat.

Dient zur optischen Aufwertung der Fassade und ist nicht statisch belastbar.

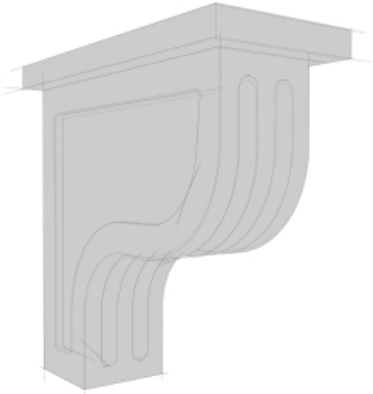
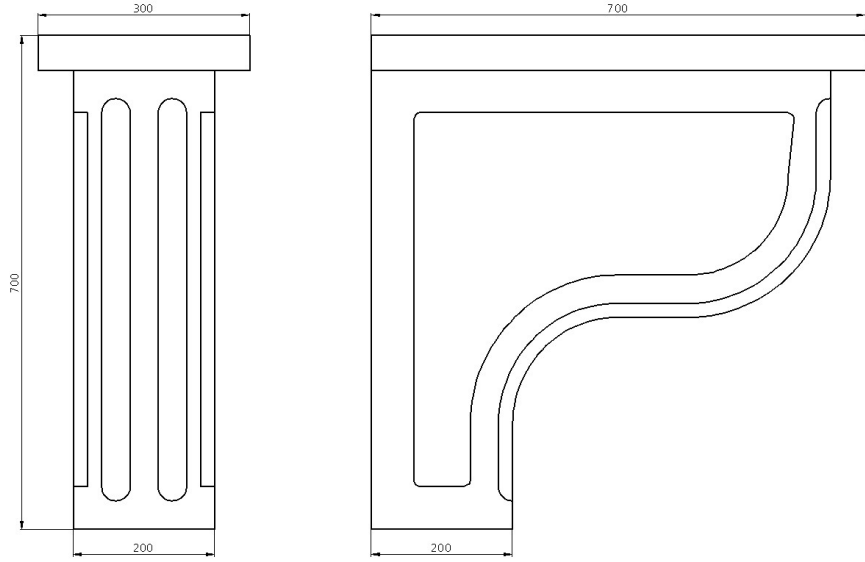
Konsole Typ P-2000-501	H/B/T: 300x700x700mm
	<p>Zierkonsole. Vorwiegend eingesetzt als Sohlbankstütze, unter Traufgesimsen oder unter Fensterbekrönungen.</p> <p>Art.Nr. 03899-001</p>
	

Hinweis: Dieses Detail ist ein Planungsvorschlag. Anwendbarkeit und Vollständigkeit sind vom Verarbeiter / Kunden im jeweiligen Bauvorhaben eigenverantwortlich zu prüfen. Dieses Detail ersetzt in keinem Fall die erforderliche Werk,- Detail- und Montageplanung. Die Abstimmung der Forderungen des Bauherrn oder der jeweiligen Baurechtsbehörde zur Fassadenkonstruktion bleibt in der alleinigen Verantwortung des Verarbeiters/Kunden. Alle Maße sind bauseits zu prüfen und festzulegen

Zentrale Sto Ges.m.b.H, Richtstraße 47, A 9500 Villach, Telefon 04242 33133, Telefax 04242 34347
Infocenter Telefon 04242 33133-9124, Telefax 04242 34347, info@sto.at, www.sto.at

Sto Architekturelement

Dekoratives Architekturelement aus Verofill-Granulat.

Dient zur optischen Aufwertung der Fassade und ist nicht statisch belastbar.

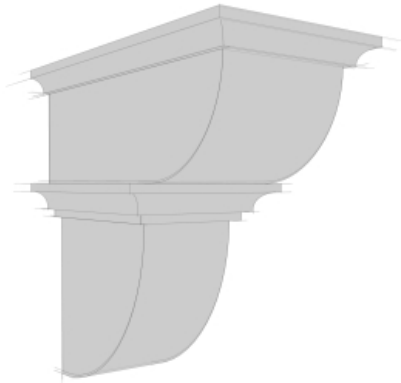
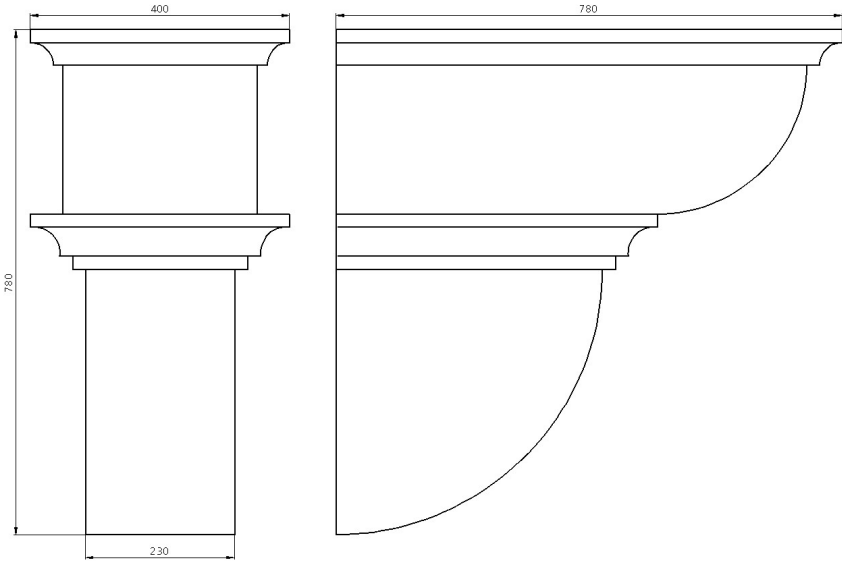
Konsole Typ P-2000-502	H/B/T: 400x780x780mm
	<p>Zierkonsole. Vorwiegend eingesetzt als Sohlbankstütze, unter Traufgesimsen oder unter Fensterbekrönungen.</p> <p>Art.Nr. 03899-001</p>
	

Hinweis: Dieses Detail ist ein Planungsvorschlag. Anwendbarkeit und Vollständigkeit sind vom Verarbeiter / Kunden im jeweiligen Bauvorhaben eigenverantwortlich zu prüfen. Dieses Detail ersetzt in keinem Fall die erforderliche Werk,- Detail- und Montageplanung. Die Abstimmung der Forderungen des Bauherrn oder der jeweiligen Baurechtsbehörde zur Fassadenkonstruktion bleibt in der alleinigen Verantwortung des Verarbeiters/Kunden. Alle Maße sind bauseits zu prüfen und festzulegen

Zentrale Sto Ges.m.b.H, Richtstraße 47, A 9500 Villach, Telefon 04242 33133, Telefax 04242 34347
Infocenter Telefon 04242 33133-9124, Telefax 04242 34347, info@sto.at, www.sto.at

Sto Architekturelement

Dekoratives Architekturelement aus Verofill-Granulat.

Dient zur optischen Aufwertung der Fassade und ist nicht statisch belastbar.

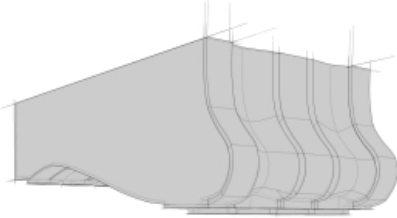
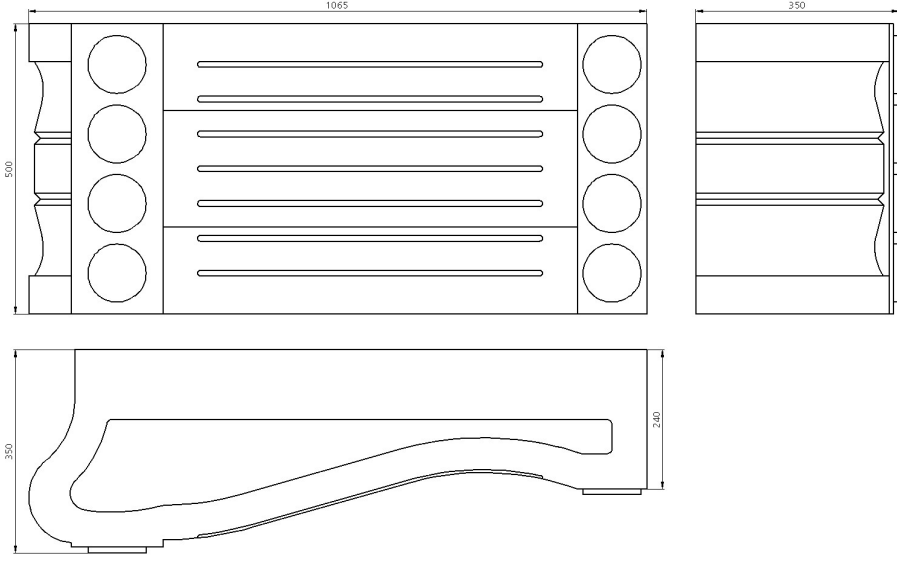
Konsole Typ P-2000-551	H/B/T: 500x350x1065mm
	<p>Zierkonsole. Vorwiegend eingesetzt als Sohlbankstütze, unter Traufgesimsen oder unter Fensterbekrönungen.</p> <p>Art.Nr. 03899-001</p>
	

Hinweis: Dieses Detail ist ein Planungsvorschlag. Anwendbarkeit und Vollständigkeit sind vom Verarbeiter / Kunden im jeweiligen Bauvorhaben eigenverantwortlich zu prüfen. Dieses Detail ersetzt in keinem Fall die erforderliche Werk,- Detail- und Montageplanung. Die Abstimmung der Forderungen des Bauherrn oder der jeweiligen Baurechtsbehörde zur Fassadenkonstruktion bleibt in der alleinigen Verantwortung des Verarbeiters/Kunden. Alle Maße sind bauseits zu prüfen und festzulegen

Zentrale Sto Ges.m.b.H, Richtstraße 47, A 9500 Villach, Telefon 04242 33133, Telefax 04242 34347
Infocenter Telefon 04242 33133-9124, Telefax 04242 34347, info@sto.at, www.sto.at

Sto Architekturelement

Dekoratives Architekturelement aus Verofill-Granulat.

Dient zur optischen Aufwertung der Fassade und ist nicht statisch belastbar.

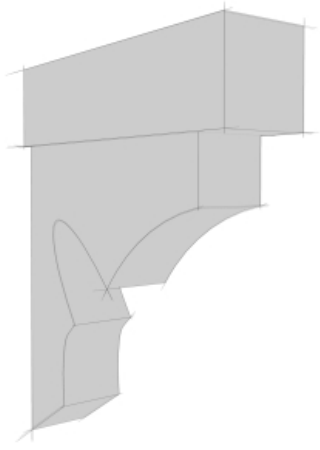
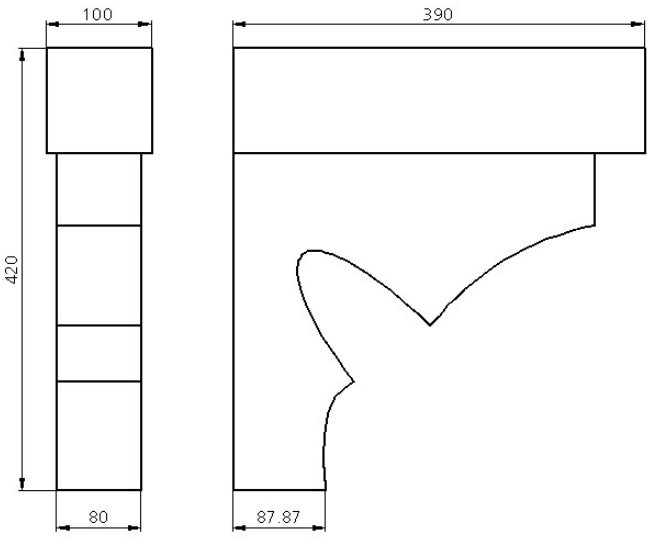
Konsole Typ P-2000-552	H/B/T: 100x420x390mm
	<p>Zierkonsole. Vorwiegend eingesetzt als Sohlbankstütze, unter Traufgesimsen oder unter Fensterbekrönungen.</p> <p>Art.Nr. 03899-001</p>
	

Hinweis: Dieses Detail ist ein Planungsvorschlag. Anwendbarkeit und Vollständigkeit sind vom Verarbeiter / Kunden im jeweiligen Bauvorhaben eigenverantwortlich zu prüfen. Dieses Detail ersetzt in keinem Fall die erforderliche Werk,- Detail- und Montageplanung. Die Abstimmung der Forderungen des Bauherrn oder der jeweiligen Baurechtsbehörde zur Fassadenkonstruktion bleibt in der alleinigen Verantwortung des Verarbeiters/Kunden. Alle Maße sind bauseits zu prüfen und festzulegen

Zentrale Sto Ges.m.b.H, Richtstraße 47, A 9500 Villach, Telefon 04242 33133, Telefax 04242 34347
Infocenter Telefon 04242 33133-9124, Telefax 04242 34347, info@sto.at, www.sto.at

Sto Architekturelement

Dekoratives Architekturelement aus Verofill-Granulat.

Dient zur optischen Aufwertung der Fassade und ist nicht statisch belastbar.

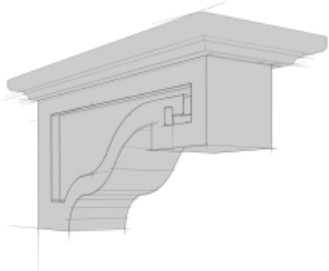
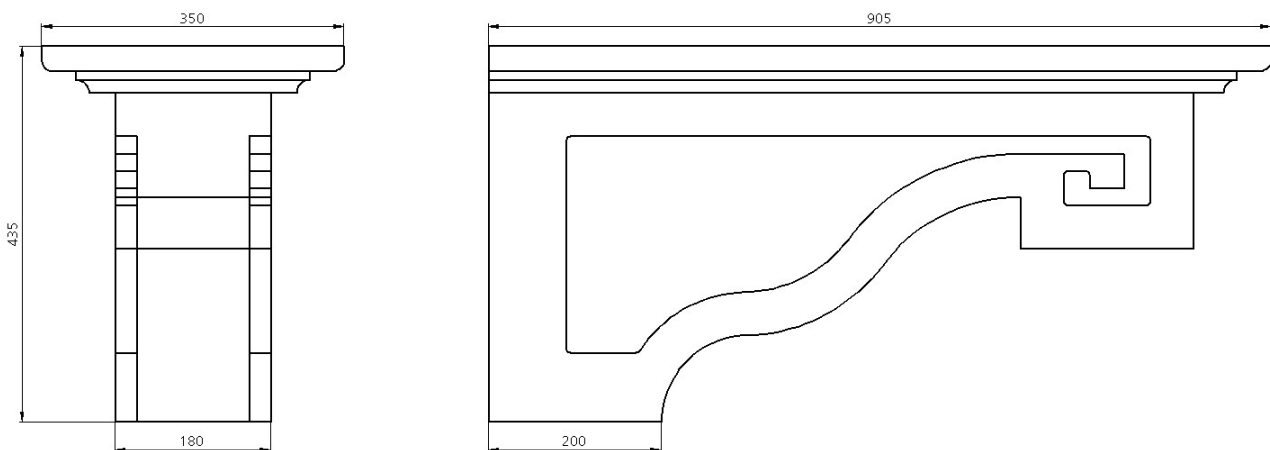
Konsole Typ P-2000-553	H/B/T: 350x435x905mm
	<p>Zierkonsole. Vorwiegend eingesetzt als Sohlbankstütze, unter Traufgesimsen oder unter Fensterbekrönungen.</p> <p>Art.Nr. 03899-001</p>
	

Hinweis: Dieses Detail ist ein Planungsvorschlag. Anwendbarkeit und Vollständigkeit sind vom Verarbeiter / Kunden im jeweiligen Bauvorhaben eigenverantwortlich zu prüfen. Dieses Detail ersetzt in keinem Fall die erforderliche Werk,- Detail- und Montageplanung. Die Abstimmung der Forderungen des Bauherrn oder der jeweiligen Baurechtsbehörde zur Fassadenkonstruktion bleibt in der alleinigen Verantwortung des Verarbeiters/Kunden. Alle Maße sind bauseits zu prüfen und festzulegen

Zentrale Sto Ges.m.b.H, Richtstraße 47, A 9500 Villach, Telefon 04242 33133, Telefax 04242 34347
Infocenter Telefon 04242 33133-9124, Telefax 04242 34347, info@sto.at, www.sto.at

Sto Architekturelement

Dekoratives Architekturelement aus Verofill-Granulat.

Dient zur optischen Aufwertung der Fassade und ist nicht statisch belastbar.

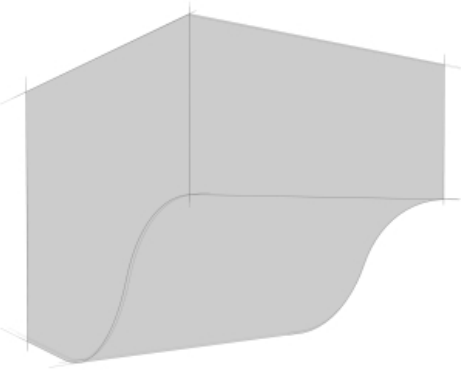
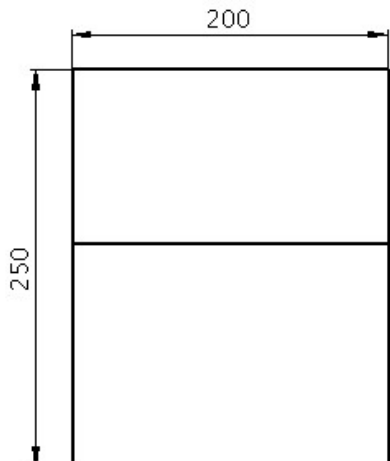
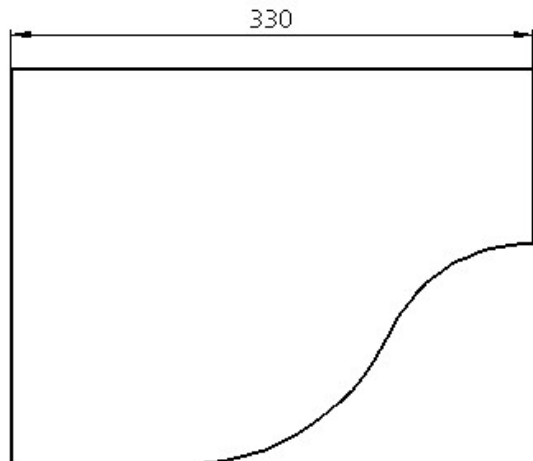
Konsole Typ P-2000-576	H/B/T: 200x250x330mm
	<p>Zierkonsole. Vorwiegend eingesetzt als Sohlbankstütze, unter Traufgesimsen oder unter Fensterbekrönungen.</p> <p>Art.Nr. 03899-001</p>
	

Hinweis: Dieses Detail ist ein Planungsvorschlag. Anwendbarkeit und Vollständigkeit sind vom Verarbeiter / Kunden im jeweiligen Bauvorhaben eigenverantwortlich zu prüfen. Dieses Detail ersetzt in keinem Fall die erforderliche Werk,- Detail- und Montageplanung. Die Abstimmung der Forderungen des Bauherrn oder der jeweiligen Baurechtsbehörde zur Fassadenkonstruktion bleibt in der alleinigen Verantwortung des Verarbeiters/Kunden. Alle Maße sind bauseits zu prüfen und festzulegen

Zentrale Sto Ges.m.b.H, Richtstraße 47, A 9500 Villach, Telefon 04242 33133, Telefax 04242 34347
Infocenter Telefon 04242 33133-9124, Telefax 04242 34347, info@sto.at, www.sto.at

Rev.-Nr. 01/211209

Sto Architekturelement

Dekoratives Architekturelement aus Verofill-Granulat.

Dient zur optischen Aufwertung der Fassade und ist nicht statisch belastbar.

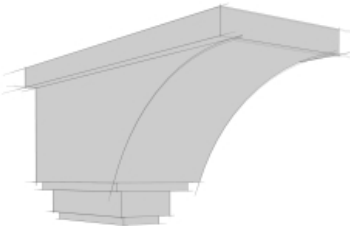
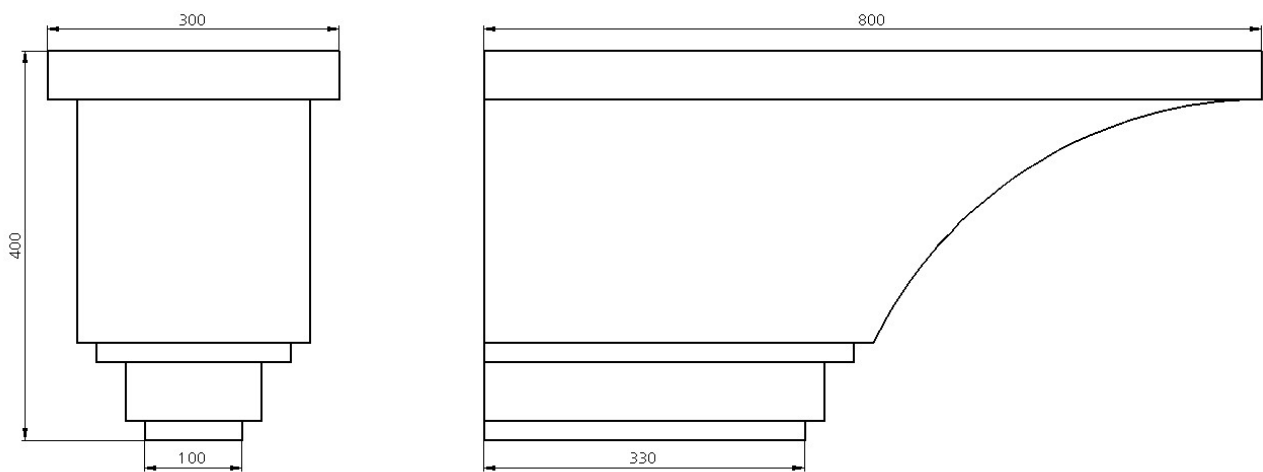
Konsole Typ P-2000-577	H/B/T: 400x300x800mm
	<p>Zierkonsole. Vorwiegend eingesetzt als Sohlbankstütze, unter Traufgesimsen oder unter Fensterbekrönungen.</p> <p>Art.Nr. 03899-001</p>
	

Hinweis: Dieses Detail ist ein Planungsvorschlag. Anwendbarkeit und Vollständigkeit sind vom Verarbeiter / Kunden im jeweiligen Bauvorhaben eigenverantwortlich zu prüfen. Dieses Detail ersetzt in keinem Fall die erforderliche Werk,- Detail- und Montageplanung. Die Abstimmung der Forderungen des Bauherrn oder der jeweiligen Baurechtsbehörde zur Fassadenkonstruktion bleibt in der alleinigen Verantwortung des Verarbeiters/Kunden. Alle Maße sind bauseits zu prüfen und festzulegen

Zentrale Sto Ges.m.b.H, Richtstraße 47, A 9500 Villach, Telefon 04242 33133, Telefax 04242 34347
Infocenter Telefon 04242 33133-9124, Telefax 04242 34347, info@sto.at, www.sto.at